

OPTIMA

CALENTADOR INSTANTÁNEO DE AGUA A GAS

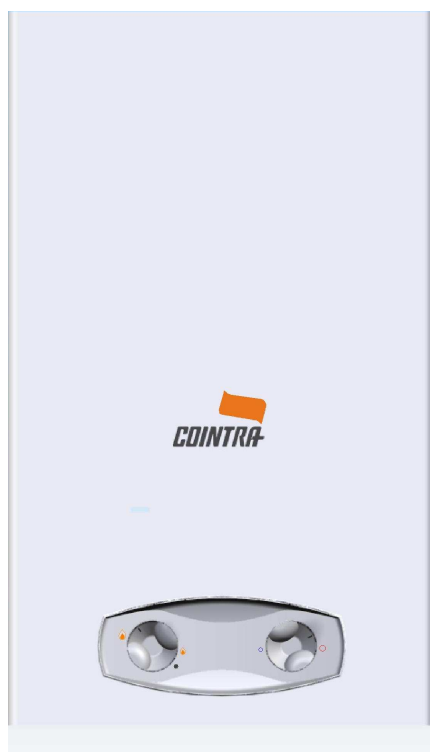

Instrucciones de instalación, uso y conservación



Modelos de instalación general:

COB 5
COB 10
COB 14

Modelos de instalación
exclusivamente en el exterior:

COB 5 x
COB 10 x

Le felicitamos por la adquisición de nuestro producto.
El calentador instantáneo a gas COINTRA que usted ha elegido, ha sido proyectado y fabricado con esmero por nuestros especialistas y comprobado cuidadosamente para satisfacer todas sus exigencias.

Para que pueda obtener el máximo confort en agua caliente sanitaria, con su nuevo calentador instantáneo a gas COINTRA, le recomendamos que lea atentamente estas instrucciones.

Para la instalación, uso y conservación del aparato será necesario respetar las advertencias.

ÍNDICE	PÁG.
DESCRIPCIÓN, NIVELES DE DOTACIÓN SEGÚN MODELOS	3
INSTRUCCIONES PARA EL USUARIO	5
CALENTADORES ELECTRÓNICOS (SIN PILOTO)	5
- Comprobaciones previas	5
- Selección manual de la potencia del quemador	5
- Selección de temperatura	5
- Servicio de Agua Caliente	5
- Apagado del calentador	6
- Panel de mandos	6
- Dimensiones generales	7
INSTRUCCIONES PARA EL INSTALADOR	8
MODELO, LOCAL Y EMPLAZAMIENTO	8
TUBERÍAS	8
COLOCACIÓN	10
EVACUACIÓN DE GASES QUEMADOS	11
MONTAJE DE CUBIERTA	11
COMPROBACIÓN Y ENTREGA	11
DISPOSITIVO DE CONTROL DE EVACUACIÓN DE GASES (T.T.B.)	12
DATOS TÉCNICOS	13
TABLAS DIÁMETROS INYECTORES	14
ESQUEMA ELÉCTRICO DE LOS CALENTADORES SIN PILOTO	14
SERVICIO DE ASISTENCIA TÉCNICA	15

DESCRIPCIÓN, NIVELES DE DOTACIÓN SEGÚN MODELOS

Su calentador COINTRA ha sido diseñado y fabricado para que, mediante su correcta utilización, pueda Vd. disfrutar de la comodidad del agua caliente.
En función del modelo elegido, se compone de los siguientes elementos (ver cuadro anexo).

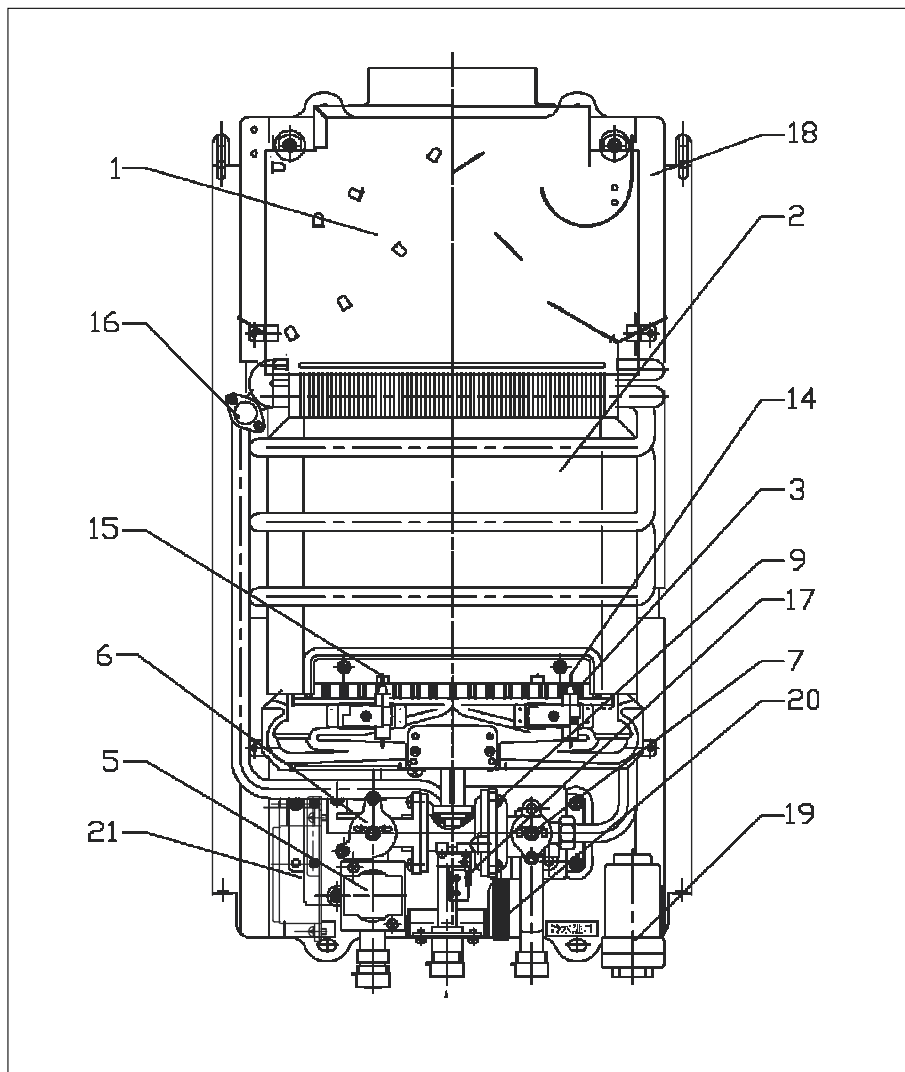

EN FUNCIÓN DEL MODELO ELEGIDO, EL CALENTADOR SE COMPONDRÁ DE LOS SIGUIENTES ELEMENTOS

CONJUNTOS FUNCIONALES	Modelos de 5 l/min 8,9 kW (127,5 Kcal/min)		Modelos de 10 l/min 17,8 kW (255 Kcal/min)		Modelo 14l/min 23,8 kW (341 kcal/min)
	COB 5	COB 5 x	COB 10	COB 10x	COB 14
1. Cortatiro incorporado. Asegura la correcta combustión aunque varíe el tiro en el conducto de evacuación de gases quemados (chimenea). Gracias a su nueva concepción, la cubierta del calentador está exenta de rejillas.	si	si	si	si	si
2. Cambiador de calor. De cobre electrolítico puro, con recubrimiento calórico que asegura la máxima transmisión del calor al agua.	si	si	si	si	si
3. Quemador De avanzada tecnología, que aprovecha al máximo el gas consumido.	si	si	si	si	si
5. Válvula de seguridad de encendido. De sistema eléctrico que permite la salida de gas de los quemadores sólo cuando la presencia de la llama piloto asegura su encendido.	si	si	si	si	si
6. Mando de gas frontal. Sirve también para SELECCIONAR MANUALMENTE LA POTENCIA DESEADA.	si	si	si	si	si
7. Selector de temperatura. Sirve para graduar a voluntad la temperatura del agua caliente.	si	si	si	si	si
9. Dispositivo hidráulico especial. • Pone en marcha automáticamente los mecanismos de calentamiento del agua, cada vez que se abre un grifo de agua caliente. A la vez es un SEGURO, ya que únicamente abre el paso del gas al quemador cuando circula agua a través del cambiador.	si	si	si	si	si
13. Conexión de agua caliente: Flexible	si	si	si	si	si
14. Sonda electrónica ionización. Que sirve para garantizar el correcto funcionamiento del quemador, mediante el control por ionización. (ver figura pág. 13)	si	si	si	si	si
15. Electrodo de ignición. Que aporta un haz de chispas de forma continua, para el encendido del quemador. (ver figura pág.13)	si	si	si	si	si
16. Termostato limitador de temperatura.	si	si	si	si	si
17. Micro de encendido.	si	si	si	si	si
18. Dispositivo de control de evacuación de gases. (TTB) Desconecta el calentador si existe obstrucción en la salida de gases de combustión.	si	no	si	no	si
19. Caja de baterías.	si	si	si	si	si
20. Válvula hidráulica de drenaje.	si	si	si	si	si
21. Módulo electrónico de control.	si	si	si	si	si

INSTRUCCIONES PARA EL USUARIO





CALENTADORES ELECTRÓNICOS (SIN PILOTO PERMANENTE)

- Comprobaciones previas

1. Asegúrese que los grifos de agua caliente están cerrados.
2. Abra la llave de paso de gas al calentador, situada en la acometida de gas al aparato.
3. Compruebe que las pilas (o baterías) de 1,5 V están incorporadas en su alojamiento, con la posición correcta de la polaridad (+ y -), y está retirado el precinto de seguridad.
4. Que el estado de las mismas tienen carga suficiente para el funcionamiento del calentador.

- Selección manual de la Potencia del Quemador

Para el encendido del aparato gire el mando de gas desde la posición  una de las 2 posiciones mínima o máxima.

Con el mando de gas, podemos seleccionar la potencia del calentador, mínima  o máxima , y posiciones intermedias según la intensidad del calentamiento del agua que se desee. Puesto el mando de gas en la posición  (llama grande), el aparato calienta el agua a plena potencia. Si la temperatura de ésta resultase excesivamente elevada, por ejemplo, en verano o cuando se necesitan pequeños caudales de agua no muy caliente, para reducir la potencia gire el mando a posición  (llama pequeña), reduciéndose así también el consumo de gas.

- Selección de temperatura

Con el Selector de Temperatura, se puede graduar fácilmente la temperatura del agua girando el selector hacia la derecha para obtener mayor temperatura, o hacia la izquierda para obtener agua menos caliente.

- Servicio de Agua Caliente

- Una vez seleccionadas las prestaciones anteriores, el calentador realizará su proceso de puesta en marcha; al abrir un grifo de agua caliente, automáticamente se generará un haz de chispas continuas a través de su electrodo de ignición, produciendo el encendido del quemador directamente.
- Todos los modelos electrónicos disponen de una sonda de ionización, que quedará sumergida en la llama y con ello controlando la misma.
- Si por alguna circunstancia se ha producido una incidencia en el circuito de gas, y la sonda no captara presencia de llama, automáticamente el electrodo de ignición generaría nuevamente su haz de chispas durante unos segundos, para encender el quemador; en caso de no encenderse el calentador quedará fuera de servicio.
- Debe eliminar la causa o elemento que impide la llegada de gas al calentador, por ejemplo cierre involuntario de la llave de paso, bombona de gas agotada, etc.

- El bloqueo del calentador se desactiva, abriendo y cerrando el grifo de agua caliente;
- Si eliminada la causa, y al abrir el grifo del agua caliente, no se restableciera la prestación de agua caliente, repita la operación. Si persiste la anomalía, avise al Servicio de Asistencia Técnica.
- La presencia de llama en el quemador se visualizará a través de la ventanilla de la cubierta.

- Apagado del calentador

Para apagar el calentador gire el mando de gas de nuevo a la posición



NOTA IMPORTANTE

Para cuidar el medio ambiente deposite las pilas gastadas en los contenedores disponibles para este fin.

**PANEL DE MANDOS
CALENTADORES 5, 10 LITROS**

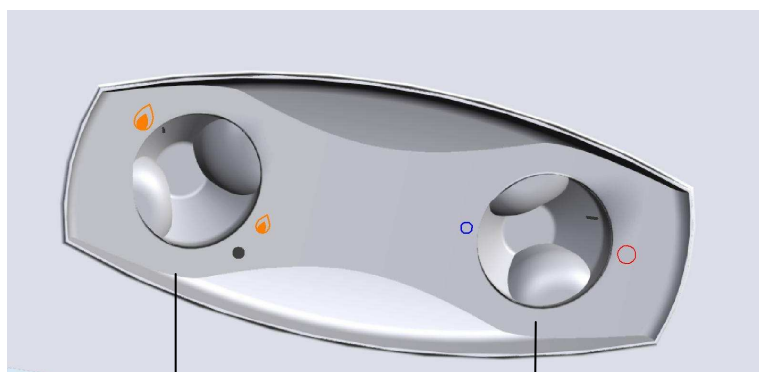

MANDO DE GAS

SELECTOR DE TEMPERATURA

MUY IMPORTANTE

Se recomienda cerrar la llave de paso de gas de la instalación, cuando no se use el aparato con frecuencia.

CALENTADORES SIN PILOTO MODELOS de 5 l/min

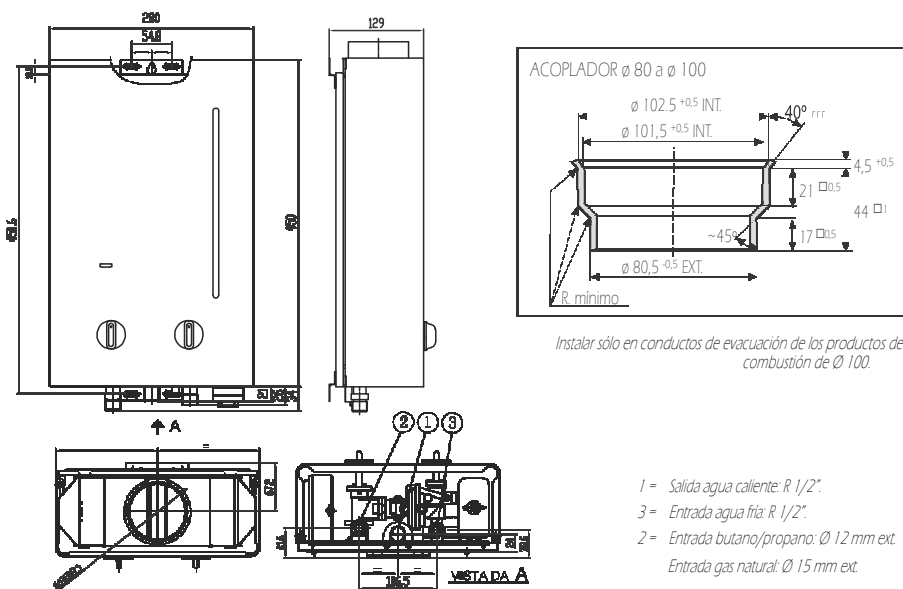

MODELOS de 10 y 14 l/min

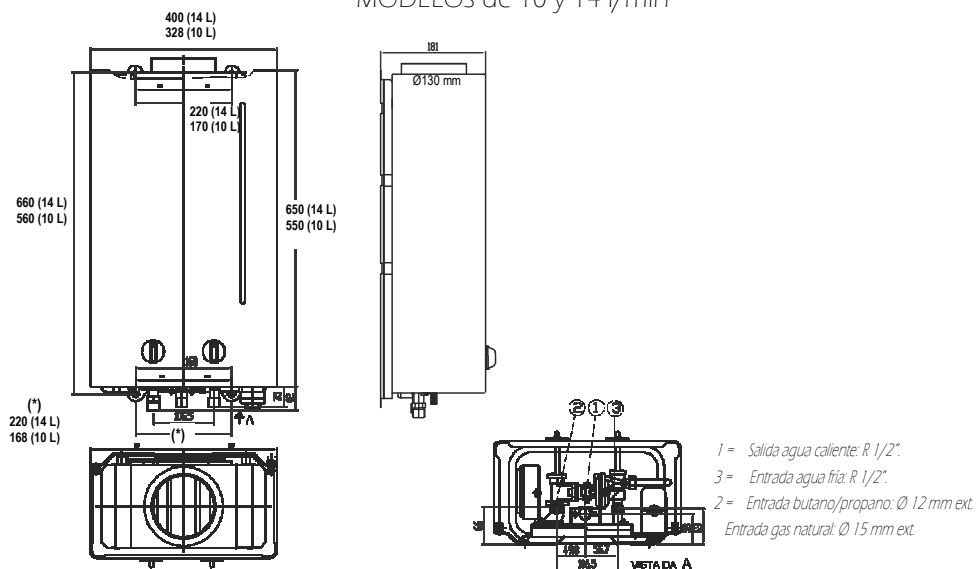



INSTRUCCIONES PARA EL INSTALADOR

El calentador debe ser instalado por un profesional con CARNÉ DE INSTALADOR DE GAS AUTORIZADO. El buen funcionamiento de su calentador COINTRA depende, en gran medida, de su CORRECTA instalación.

Su labor resultará más fácil si se atiene a las indicaciones siguientes:

1. MODELO, LOCAL Y EMPLAZAMIENTO.

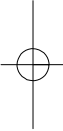
- 
- 1.1. Ponga especial atención en que el calentador elegido sea el adecuado:
 - Para cubrir satisfactoriamente las necesidades de agua caliente de la instalación.
 - Para el gas previsto (ver placa de datos del calentador).
 - En relación con la presión hidráulica en la red necesaria para su funcionamiento (ver tabla de características en página 13).
 - 1.2. Asegúrese que el local de instalación reúne las condiciones adecuadas de ventilación que exige el Reglamento.
 - 1.3. Sitúe el calentador lo más cerca posible de los grifos de agua caliente, cerca del fregadero pero NUNCA encima de la cocina. Asimismo debe situarse lo más cerca posible de la chimenea o del punto por donde sale el tubo de evacuación de los gases quemados.
- 

2. TUBERIAS.

- 2.1. Realice las conducciones de agua caliente lo más cortas posibles. Aísle los tramos largos para evitar pérdidas de calor.
- 2.2. Deje los extremos de los tubos de agua fría (F) y agua caliente (C) donde indica el dibujo. Evite estrangulaciones y codos innecesarios. Recomendamos utilice un diámetro mínimo de tubería de 1/2"; en caso de débil presión de agua, 3/4".
En la conducción de agua caliente, evite que se puedan formar bolsas de aire. Purgue las tuberías de agua.
- 2.3. Conecte al tubo de agua fría la llave de paso suministrada con el calentador, en la bolsa de accesorios.

2.4. En la acometida de gas al calentador, intercale una llave adecuada de paso de gas.

2.4.1. La unión entre la citada llave de paso y el codo entrada gas al calentador entregado en la bolsa de accesorios, se debe de realizar mediante soldadura fuerte.

2.4.2. Los diámetros de los tubos de conexión gas, deben ser:

- Tubo \varnothing 12 mm exterior, para los modelos COB 5 y COB 5 x

- Tubo \varnothing 15 mm exterior, para los modelos COB 10, COB 10 xy COB 14.

2.5. Conexiones hidráulicas del calentador.

2.5.1. Para facilitar la instalación o sustitución con modelos anteriores, se ha equipado los calentadores con latiguillos flexibles.

2.5.2. Conecte los flexibles según la siguiente indicación:

- Flexible Hembra-Hembra; sirve para conectar la entrada de agua fría y la entrada del calentador.

- Flexible Macho-Hembra; sirve para conectar la salida de agua caliente y la red de distribución.

2.5.3. Todas las conexiones indicadas, se realizan en rosca R 1/2".

2.5.4. asegúrese de la correcta estanquidad de las uniones realizadas.

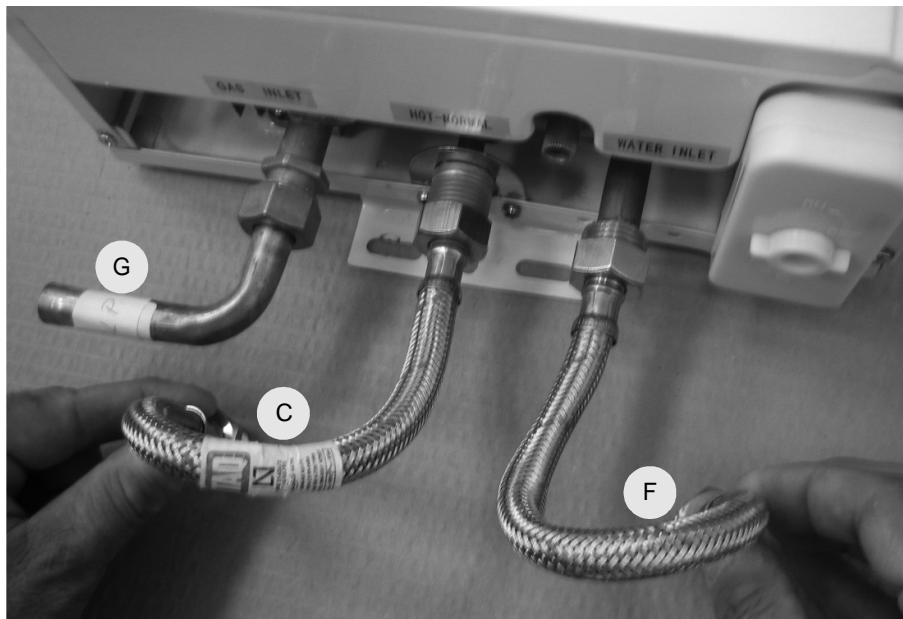

F Fría C Caliente G Gas

3. COLOCACIÓN.

- Para el correcto funcionamiento del calentador, es necesario instalar el mismo en posición completamente vertical.
- Utilice la plantilla de instalación incluida en el embalaje. A modo de ejemplo, véase la plantilla del modelo de 14 l/min:

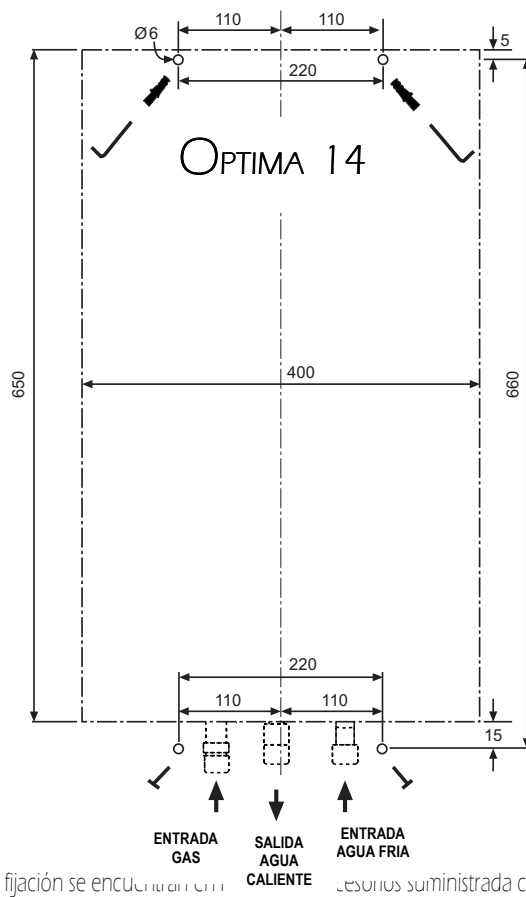

- Los elementos de fijación se encuentran en el manual de instrucciones suministrada con el aparato (tacos y escarpas para la fijación superior y tornillos para la fijación inferior)
- Cuelgue el aparato de las escarpas y apriete los tornillos para sujetar el aparato a la pared.
- Conecte los flexibles de agua caliente y fría sin olvidar verificar la estanquidad. No retire el filtro en la entrada de agua fría para evitar problemas en la circulación.

4. EVACUACION DE GASES QUEMADOS.

4.1. Tubo de evacuación de los gases quemados.

El tubo de evacuación de los gases quemados, debe tener los siguientes diámetros, según el modelo:

- Los modelos COB 5 y COB 5 x, pueden acoplarse sólo a uno de los dos tipos siguientes de conductos de evacuación de los productos de la combustión:

1º. Si se escoge tubo de \varnothing 80 mm para la evacuación, el tubo de unión al cortijero se ajustará "hasta el fondo" en el interior del collarín del calentador.

2º. Si se elige tubo de \varnothing 100 para el conducto de evacuación de los productos de la combustión, se instalará obligatoriamente el Acoplador. \varnothing 80 a \varnothing 100 suministrado con el calentador. La zona de \varnothing 80 se encajará "hasta el fondo en el interior del collarín del cortatiro del calentador; el tubo de \varnothing 100 del conducto se ajustará por el interior y hasta el fondo del Acoplador".

- Los modelos COB 10 y COB 10 x

Tubo para acople al cortatiro por el interior: \varnothing 110 mm. Tubo para acople por el exterior: \varnothing 120 mm.

En el comercio especializado, se encuentran acoples a los cortatiros.

- Modelo COB 14.

Tubo para acople al cortatiro: \varnothing 130 mm.

4.2. Los caudales máxicos para el cálculo de chimeneas, se encuentran en la tabla de la pág. 12.

4.3. Garantía de la correcta evacuación de los gases de la combustión.

Estando a régimen de funcionamiento con la potencia nominal del calentador, comprobar mediante placa de rocío, espejo enfriado o cualquier otro aparato de medida homologado, la hermeticidad de todo el sistema de evacuación de los gases de la combustión.

4.4. Mantenimiento.

Aconsejable con periodicidad anual. El mismo, debe ser realizado por el Servicio Técnico Oficial.

5. MONTAJE DE CUBIERTA.

Si por alguna razón necesita desmontar la cubierta para la instalación:

- 5.1. Desmante los mandos de gas y selector de temperatura, tirando de ellos.
- 5.2. Desenrosque los tornillos que une la cubierta.
- 5.3. Monte los mandos, presionando los mismos hacia dentro.

COMPROBACIÓN Y ENTREGA

- Asegúrese que la instalación realizada cumple TODOS LOS REQUISITOS DE LA NORMATIVA EN VIGOR DEL PAIS EN EL QUE ESTE INSTALADO.

- Compruebe la absoluta estanquidad de los circuitos de agua y gas.

- Ponga en marcha el calentador y verifique su funcionamiento durante 15 min, enseñe al usuario la correcta manipulación y uso del calentador y entréguele el presente manual de instrucciones.

6. DISPOSITIVO DE CONTROL DE EVACUACIÓN DE GASES (T.T.B.)

- 6.1. El elemento de seguridad T.T.B. que equipa los calentadores, garantiza la correcta evacuación de los productos de la combustión; por ello no debe eliminarse su funcionamiento ni deben realizarse intervenciones incontroladas sobre el mismo. En caso de perturbaciones en la evacuación de los productos de combustión, el dispositivo interrumpe la llegada de gas al quemador.
- 6.2. Si al poner en marcha el calentador actúa el dispositivo T.T.B., revise la salida de los gases quemados, comprobando la evacuación con un espejo enfriado con agua corriente, o cualquier aparato de medida homologado para tal finalidad.
- 6.3. En caso de avería, utilice exclusivamente recambios originales, ya que en caso contrario el funcionamiento del dispositivo T.T.B. puede ser incorrecto.
- 6.4. La sustitución del dispositivo T.T.B., debe ser realizada por técnicos expertos procediendo de la siguiente forma:
- Desmontar el dispositivo T.T.B. defectuoso soltando los dos tornillos que lo sujetan.
 - Colocar un nuevo dispositivo TTb original.
 - Sujetar el dispositivo T.T.B. a la caja de humos sin forzar los tornillos.
 - Comprobar su correcto funcionamiento.
- 6.5. Los modelos de "Instalación exclusivamente en el exterior", no precisan de este dispositivo.

MUY IMPORTANTE

No olvide practicar, en el local de ubicación del calentador, la abertura de entrada de aire y en su caso, de salida del aire, según lo ordena el Reglamento de Instalaciones de GAS. Para mantener limpio el Medio Ambiente, recuerde depositar las pilas o baterías agotadas, en los contenedores dispuestos para la recogida de estos productos.

CAUDALES MÁXIMOS DE LOS P.D.C. (UNE-EN 26 5.2.1.4 b)						
GAS	Modelos 5 litros		Modelos 10 litros		Modelo 14 litros	
	Qn	Qm	Qn	Qm	Qn	Qm
	g/s	g/s	g/s	g/s	g/s	g/s
G20	7,5	6,3	16,1	12,5	21,5	16,3
G30	7,1	5,9	15,1	11,7	20,2	15,3

DATOS TÉCNICOS

DATOS TÉCNICOS	5 LITROS		10 LITROS		14 LITROS
	COB 5	COB 5 x	COB 10	COB 10 x	COB 14
CATEGORÍA	lbH3+	lbH3+	lbH3+	lbH3+	lbH3+
TIPO DE APARATO	B11BS	B11	B11BS	B11	B11BS
TIPO DE INSTALACIÓN	Interior	Exterior	Interior	Exterior	Interior
CONSUMO NOMINAL - kW Mínimo Máximo	4,10 10,1	4,10 10,1	8,10 20,2	8,10 20,2	10,70 26,8
POTENCIA UTIL - kW Mínima Máxima	3,6 8,9	3,6 8,9	7,10 17,8	7,10 17,8	9,3 23,8
CAUDALES DE AGUA (l/min) Y TEMPERATURA: (a)	— 5,1	— 5,1	— 10,1	— 10,1	— 13,7
40° C (Δ= 25° C)	— 5,1	— 5,1	— 10,1	— 10,1	— 13,7
65° C (Δ= 50° C)	— 2,6	— 2,6	— 5,1	— 5,1	— 6,8
PRESIÓN DE AGUA MÍNIMA (bar) PARA TEMPERATURA: (b)	— 0,5	— 0,5	— 0,5	— 0,5	— 0,4
40° C (Δ= 25° C)	— 0,5	— 0,5	— 0,5	— 0,5	— 0,4
65° C (Δ= 50° C)	— 0,2	— 0,2	— 0,2	— 0,2	— 0,2
PRESIÓN DE AGUA MÁXIMA (bar) (d)	10	10	10	10	10
CONSUMO GAS (1013 mbar/288° K) (c)					
Propano G-31 kg/h	0,32	0,32	0,63	0,63	0,84
Butano G-30	0,79	0,79	1,58	1,58	2,09
Gas natural G-20 m³/h	0,43 1,07	0,43 1,07	0,86 2,14	0,86 2,14	1,13 2,83
PRESIÓN DE GAS (mbar)					
A la entrada del calentador (mbar)					
Butano G-30	28-30	28-30	28-30	28-30	28-30
Propano G-31	37	37	37	37	37
Natural G-20	20	20	20	20	20
En el quemador- Potencia máxima () (mbar)					
Butano G-30	27,3	27,3	27,57	27,57	27,57
Propano G-31	35,3	35,3	35,84	35,84	35,84
Natural G-20	14,7	14,7	13,33	13,33	13,33
En el quemador- Potencia mínima () (mbar)					
Butano G-30	—	—	—	—	—
Propano G-31	—	—	—	—	—
Natural G-20	—	—	—	—	—
CORRIENTE ELÉCTRICA (220V—50 Hz)	no				no
CONTRASEÑA "CE"	0461CN0998				0461BT0927
(a) Partiendo de temperatura de entrada de agua fría a 15° C. (b) Es la presión que precisa el aparato para funcionar, a la cual debe sumarse la que necesite en función de los diámetros y longitud del circuito de tuberías de la disposición de las mismas. (c) Este consumo se produce en condiciones de referencia, para un rendimiento del 84% sobre el PCI. (d) Presión máxima con agua a temperatura de 75° C.					

PREVENCIONES

CONTRA LA CAL

En zonas con agua dura, para evitar la deposición de cal que dificulte la transmisión de calor, conviene reducir la temperatura de utilización, graduándola con el mando selector.

CONTRA EL HIELO

En zonas frías para evitar que se dañe el calentador ante una inminente helada:

- Cierre la llave de entrada de agua al calentador
- Abra el grifo de agua caliente más bajo (p.e. el bidé)
- Afloje la válvula de drenaje en la parte inferior del calentador, para que salga el agua y pueda entrar aire.

CONSERVACIÓN

Para la limpieza de la cubierta utilice un paño con agua jabonosa, evite detergentes abrasivos y disolventes.

Para prolongar la vida de su calentador, debe ser revisado y limpiado anualmente, para lo cual avise al Servicio de Asistencia Técnica Cointra.

ADAPTACIÓN A LOS DIFERENTES GASES

El calentador está preparado para un tipo de gas específico. La adaptación de los calentadores COINTRA a un gas diferente al que ha sido preparado de fábrica debe realizarla un técnico competente autorizado, utilizando piezas originales COINTRA y de acuerdo con la normativa en vigor en el país en el que esté instalado el aparato. Dicha adaptación deberá realizarse de la siguiente manera:

1. Quitar la alimentación de gas y agua, sacar los mandos y desmontar la cubierta.
2. Sustituir los inyectores (figura A) del quemador por los nuevos del gas correspondiente (ver tabla)
3. Sustituir la tapa frontal del mando de gas (figura B), con cuidado de que quede bien montada.
4. Poner la placa de datos adhesiva nueva sobre la anterior para que quede constancia de la transformación.

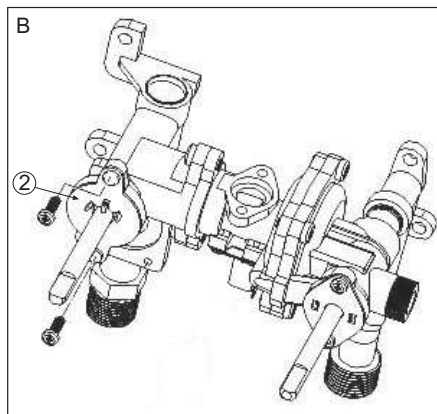
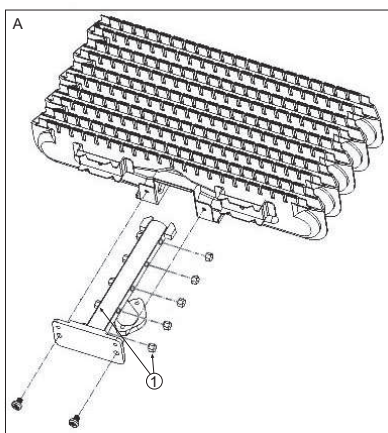

NOTA IMPORTANTE: El tornillo de regulación de caudal mínimo, sito en el cuerpo de agua, que se encuentra lacrado, no será manipulado en ningún caso.

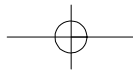

TABLAS DIÁMETROS INYECTORES

MODELOS 5 l/min.

MODELOS		COB 5 y COB 5 x	
INYECTORES		G.P.L.	G.N.
	DIÁMETRO	0,66	1,0
	CÓDIGO		

MODELOS 10 l/min.

MODELOS		COB 10 y COB 10 x	
INYECTORES		G.P.L.	G.N.
	DIÁMETRO	0,72	1,15
	CÓDIGO		

MODELO 14 l/min.

MODELOS		COB 14	
INYECTORES		G.P.L.	G.N.
	DIÁMETRO	0,66	1,02
	CÓDIGO		

ESQUEMA ELÉCTRICO DE CALENTADORES SIN PILOTO

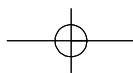
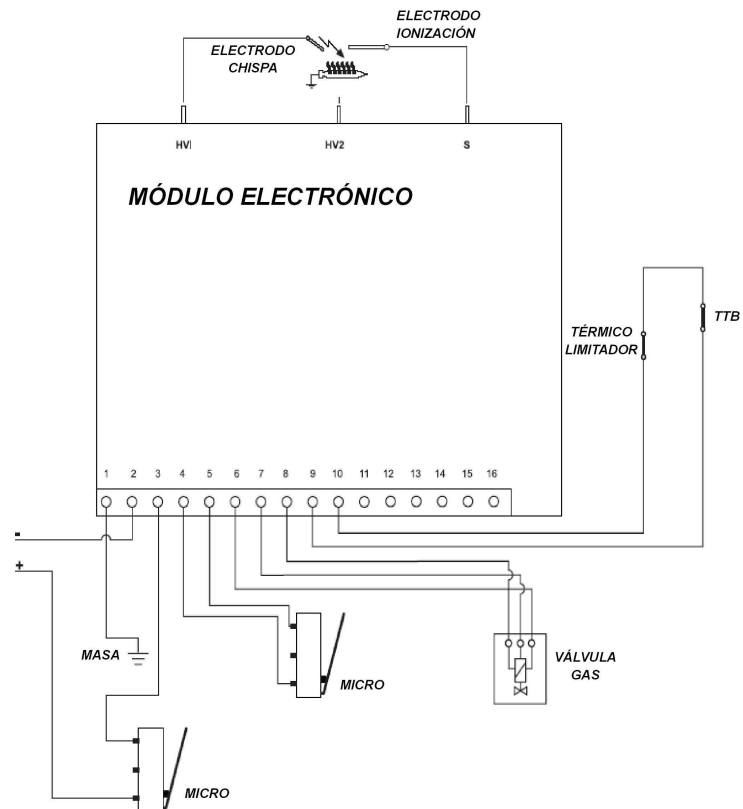

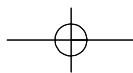

CERTIFICADO DE GARANTÍA - COINTRA GODESIA

COINTRA garantiza los aparatos que suministra de acuerdo con la Ley 23/2003 de garantía en la venta de Bienes de Consumo por un periodo de **dos años** contra las faltas de conformidad que se manifiesten desde la entrega del producto.

Salvo prueba en contrario, se presumirá que las faltas de conformidad que se manifiesten transcurridos **seis meses** desde la entrega, no existían cuando el bien se entregó.

La garantía de los repuestos tendrá una duración de **dos años** desde la fecha de entrega del aparato. Con la excepción del intercambiador de calor (radiador) que tendrá una duración de **tres años**. Dicha garantía tiene validez, única y exclusivamente, para los aparatos vendidos e instalados en el territorio español.

ALCANCE DE LA GARANTIA

Salvo prueba en contrario, se entenderá que los bienes son conformes y aptos para la finalidad que se adquirieron y siempre que se lleve a cabo bajo las siguientes condiciones:

- El aparato garantizado deberá corresponder a los que el fabricante destina expresamente para España, y deberá ser instalado en España.
- Los repuestos que sean necesarios sustituir será, los determinados por nuestro Servicio Técnico OFICIAL, y en todos los casos serán originales Cointra
- La garantía es válida siempre que se realicen las operaciones normales de mantenimiento descritas en las instrucciones técnicas suministradas con los equipos.
- El consumidor deberá informar a Cointra de la falta de conformidad del bien, en un plazo inferior a **dos meses** desde que tuvo conocimiento de la misma.

La garantía no cubre las incidencias producidas por:

- La alimentación eléctrica de equipos con grupos electrógenos o cualquier otro sistema que no sea una red eléctrica estable y de suficiente capacidad.
- Los productos cuya cualquier reparación que no haya sido realizada por el Servicio Técnico OFICIAL de Cointra y/o personal autorizado de Cointra Godesia.
- Corrosiones, deformaciones, etc., producidas por un almacenamiento inadecuado.
- Manipulación del producto por personal ajeno a Cointra durante el período de garantía.
- Montaje no acorde con las instrucciones que se suministran en los equipos.
- Instalación del equipo que no respete las Leyes y Reglamentaciones en vigor (electricidad, hidráulicas, etc.).
- Defectos en las instalaciones eléctrica, hidráulica, o bien por insuficiencia de caudal, etc.
- Anomalías causadas por el incorrecto tratamiento del agua de alimentación al equipo, por corrosiones originadas por la agresividad de la misma, por tratamientos desincrustantes mal realizados, etc.
- Anomalías causadas por agentes atmosféricos (hielos, rayos, inundaciones, etc.) así como por corrientes erráticas.

Por mantenimiento inadecuado, descuido o mal uso.

El material sustituido en garantía quedará en propiedad de COINTRA GODESIA

NOTA: Es imprescindible la cumplimentación de la totalidad de los datos reseñados en el Certificado de Garantía. La convalidación de la garantía deberá realizarse, de forma inmediata, consignando en ella su fecha, enviándola seguidamente a COINTRA GODESIA

Todos nuestros Servicios Técnicos OFICIALES disponen de la correspondiente acreditación por parte de Cointra. Exija esta acreditación en cualquier intervención.

Las posibles reclamaciones deberán efectuarse ante el organismo competente en esta materia.

OPTIMA

CHAUFFE-EAU INSTANTANÉ À GAZ

Instructions d'installation, d'utilisation et d'entretien

Nous vous félicitons pour l'acquisition de notre produit.

Le chauffe-eau instantané à gaz COINTRA que vous avez choisi a été conçu et fabriqué avec soin par nos spécialistes et il a été soigneusement testé afin de satisfaire toutes vos exigences.

Pour que vous puissiez obtenir un confort maximum en eau chaude sanitaire grâce à votre nouveau chauffe-eau instantané à gaz COINTRA, nous vous recommandons de lire avec attention les instructions suivantes.

Pour l'installation, l'utilisation et la conservation de l'appareil sera nécessaire de respecter les avertissements.

TABLE DES MATIÈRES

PAGES

DESCRIPTION, NIVEAUX DE DOTATION SELON MODÈLES.....	3
INSTRUCTIONS POUR L'UTILISATEUR.....	5
-CHAUFFE-EAU ÉLECTRONIQUES (SANS VOYANT LUMINEUX).....	5
- Vérifications préalables.....	5
- Sélection manuelle de la puissance du brûleur.....	5
- Sélection de la température.....	5
- Service d'Eau Chaude	5
- Arrêt du chauffe-eau.....	6
- Panneau de commandes.....	6
- dimensions générales	7
INSTRUCTIONS POUR L'INSTALLATEUR.....	8
MODÈLE, LOCAL ET EMPLACEMENT.....	8
TUYAUTERIES	8
INSTALLATION.....	10
ÉVACUATION DES GAZ BRÛLÉS.....	11
MONTAGE DU COUVERCLE.....	11
VÉRIFICATION ET LIVRAISON.....	11
DISPOSITIF DE CONTRÔLE D'ÉVACUATION DES GAZ (T.T.B.).....	12
DONNÉES TECHNIQUES	13
TABLEAUX DIAMÈTRES INJECTEURS.....	14
SCHÉMA ÉLECTRIQUE DES CHAUFFE-EAU SANS VOYANT LUMINEUX	14

DESCRIPTION, NIVEAUX DE DOTATION SELON MODÈLES

Votre chauffe-eau COINTRA a été conçu et fabriqué pour que vous puissiez profiter pleinement du confort de l'eau chaude. En fonction du modèle choisi, il se compose des éléments suivants (voir tableau en annexe).

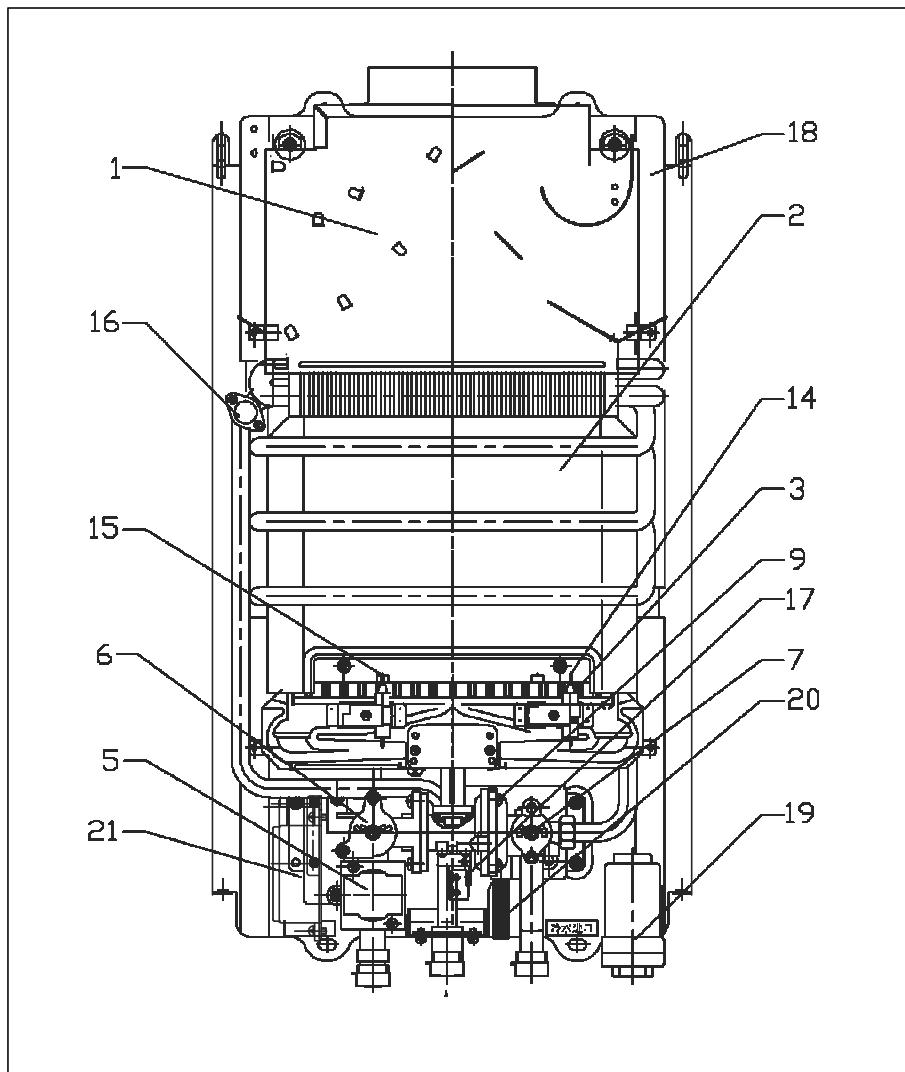

EN FONCTION DU MODÈLE CHOISI, LE CHAUFFE-EAU SE COMPOSERA
DES ÉLÉMENTS SUIVANTS

ENSEMBLES FONCTIONNELS	Modèles de 5 l /min 8,9 kW (127,5 Kcal/min)		Modèles de 10 l /min 17,8 kW (255 Kcal/min)		Modèle 14l/min 23,8 kW (341 kcal/min)
	COB 5	COB 5 x	COB 10	COB 10 x	COB 14
1. Coupe-tirage incorporé Il assure une bonne combustion même si le tirage varie dans le conduit d'évacuation de gaz brûlés (cheminée). Grâce à sa nouvelle configuration, le couvercle du chauffe-eau ne possède pas de grilles.	oui	oui	oui	oui	oui
2. Échangeur de chaleur. En cuivre électrolytique pur avec revêtement calorifique qui assure la transmission maximum de la chaleur à l'eau.	oui	oui	oui	oui	oui
3. Brûleur Avec une technologie de pointe qui rentabilise au maximum le gaz consommé.	oui	oui	oui	oui	oui
5. Soupape de sécurité d'allumage. Système électrique permettant la sortie de gaz des brûleurs seulement quand la présence de la veilleuse assure son allumage.	oui	oui	oui	oui	oui
6. Commande de gaz frontale Elle sert aussi à SÉLECTIONNER MANUELLEMENT LA PUISSANCE SOUHAITÉE	oui	oui	oui	oui	oui
7. Sélecteur de température. Il sert à graduer à volonté la température de l'eau chaude.	oui	oui	oui	oui	oui
9. Dispositif hydraulique spéciale. • Il met en marche automatiquement les mécanismes de réchauffement de l'eau, chaque fois que vous ouvrez le robinet d'eau chaude. Il s'agit en plus d'une SÉCURITÉ puisqu'il n'ouvre le passage du gaz vers le brûleur que si l'eau circule à travers l'échangeur.	oui	oui	oui	oui	oui
13. Connexion d'eau chaude : Flexible	oui	oui	oui	oui	oui
14. Sonde électrique ionisée Servant à garantir le fonctionnement correct du brûleur, grâce au contrôle par ionisation. (voir figure page 13)	oui	oui	oui	oui	oui
15. Électrode pilote Celle apporte un faisceau d'étincelles de manière continue, pour l'allumage du brûleur. (voir figure page 13)	oui	oui	oui	oui	oui
16. Thermostat ajusteur de température.	oui	oui	oui	oui	oui
17. Micro allumeur.	oui	oui	oui	oui	oui
18. Dispositif de contrôle d'évacuation des gaz. (TTB) Débranchez le chauffe-eau en cas d'obstruction dans la sortie du gaz de combustion.	oui	non	oui	non	oui
19. Boîte de rangement des batteries.	oui	oui	oui	oui	oui
20. Vanne hydraulique de drainage.	oui	oui	oui	oui	oui
21. Module de contrôle électronique :	oui	oui	oui	oui	oui

INSTRUCTIONS POUR L'UTILISATEUR



CHAUFFE-EAU ÉLECTRONIQUES (SANS VOYANT LUMINEUX)

- Vérifications préalables

1. Vérifiez que les robinets d'eau chaude sont fermés.
2. Ouvrez le robinet d'arrêt du gaz du chauffe-eau, situé dans le branchement du gaz à l'appareil.
3. Vérifiez que les piles (ou batteries) de 1,5 V sont correctement installées, avec polarité correcte (+ et -), et que la protection de sécurité a été retirée.
4. Que les batteries ou les piles possèdent une charge suffisante pour le fonctionnement du chauffe-eau.

Sélection manuelle de la Puissance du Brûleur

Pour la mise en marche de l'appareil, tournez la commande du gaz vers l'une des 2 positions minimum  maximum.

La commande de gaz permet de sélectionner la puissance du chauffe-eau, minimum () ou maximum  ou les positions intermédiaires en fonction de l'intensité du réchauffement de l'eau désiré. Une fois la commande de gaz en position (grande flamme ) , l'appareil chauffe l'eau à pleine puissance. Si la température de celle-ci s'avère excessivement élevée, par exemple, en été ou si vous avez besoin de faibles débits d'eau pas trop chauds, tournez la commande vers la petite flamme ) , réduisant ainsi la puissance (et la consommation de gaz) pratiquement de moitié.

- Sélection de la température

Grâce au Sélecteur de Température, vous pourrez facilement graduer la température de l'eau en tournant le sélecteur vers la droite afin d'obtenir une température plus élevée, ou vers la gauche pour obtenir une eau moins chaude.

- Service d'Eau Chaude

- Une fois les prestations antérieures sélectionnées, le chauffe-eau réalisera son processus de mise en marche ; en ouvrant un robinet d'eau chaude, un faisceau d'étincelles continu se produira automatiquement grâce à son électrode d'ignition, permettant ainsi que le brûleur s'allume directement.
- Tous les modèles électroniques disposent d'une sonde de ionisation qui se trouve à l'intérieur de la flamme et qui la contrôle.
- En cas d'incident dans le circuit de gaz, et que la sonde ne détecte pas la présence d'une flamme, l'électrode d'ignition générera automatiquement un nouveau faisceau d'étincelles durant quelques secondes, pour allumer le brûleur ; si le chauffe-eau ne s'allume pas, il sera hors service.

Éliminer la cause ou l'élément empêchant l'arrivée du gaz dans le chauffe-eau, par exemple fermeture involontaire du robinet de fermeture, bouteille de gaz épuisée, etc.

- Le blocage du chauffe-eau se désactive, en ouvrant et en fermant le robinet d'eau chaude;
- Si, une fois la cause éliminée et après avoir ouvert le robinet d'eau chaude, le service d'eau chaude n'est pas rétabli, recommencer la même opération. Si l'anomalie persiste, veuillez prévenir le Service Technique.
- La présence d'une flamme dans le brûleur pourra être observée à travers la fenêtre du couvercle .

Arrêt du chauffe-eau

Pour éteindre le chauffe-eau, tournez à nouveau la commande du gaz.



OBSERVATION IMPORTANTE

Afin de préserver l'environnement, déposez les piles usagées dans les containers prévus à cet effet.

- PANNEAU DE COMMANDES CHAUFFE-EAU 5 ET 10 LITRES



COMMANDE DE GAZ

SÉLECTEUR DE TEMPÉRATURE.

TRÈS IMPORTANT

Il est recommandé de fermer le robinet de fermeture du gaz de l'installation si l'appareil n'est pas souvent utilisé.

CHAUFFE-EAU SANS VOYANT LUMINEUX MODÈLES de 5 l/min

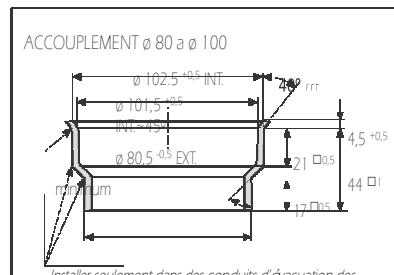
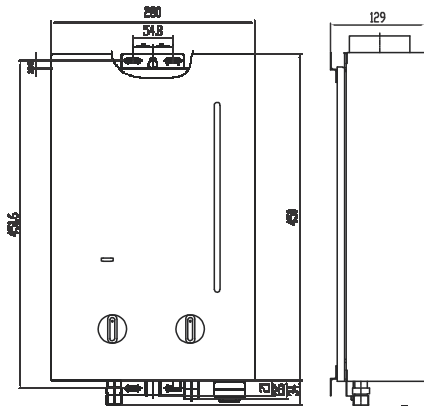

Installer seulement dans des conduits d'évacuation des produits de la combustion de Ø 100.

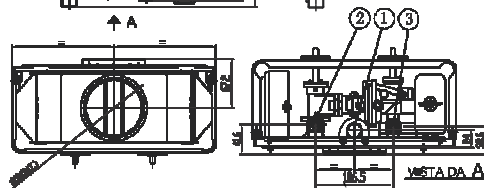

- Sortie d'eau chaude: R 1/2".
- 3 = Entrée eau froide: R 1/2".
- 2 = Entrée butane/propane: Ø 12 mm ext.
- Entrée gaz naturel: Ø 15 mm ext.

MODELES de 10 l/min

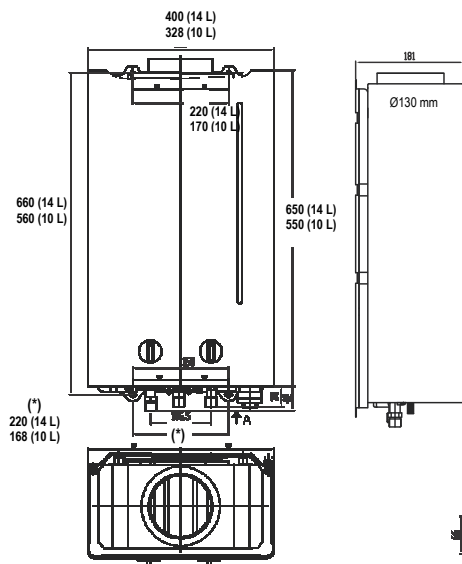

- 1 = Sortie d'eau chaude: R 1/2".
- 3 = Entrée eau froide: R 1/2".
- 2 = Entrée butane/propane: Ø 12 mm ext.
- Entrée gaz naturel: Ø 15 mm ext.



INSTRUCTIONS POUR L'INSTALLATEUR

Le chauffe-eau doit être installé par un professionnel doté d'un PERMIS D'INSTALLATION DE GAZ AUTORISÉ. Le bon fonctionnement de votre chauffe-eau COINTRA dépendra en grande partie de son installation correcte.

Votre travail sera plus aisé si vous respectez les indications suivantes :

1. MODÈLE, LOCAL ET EMPLACEMENT

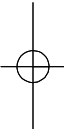
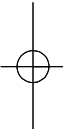
- 
- 1.1. Veillez à ce que le chauffe-eau choisi soit approprié :
 - Afin de couvrir de manière satisfaisante les besoins en eau chaude de l'installation.
 - Au gaz prévu (voir plaque de données du chauffe-eau).
 - En ce qui concerne la pression hydraulique du réseau nécessaire à son fonctionnement (voir tableau des caractéristiques à la page 12).
 - 1.2. Veillez à ce que le local d'installation réunisse toutes les conditions exigées par le Règlement.
 - 1.3. Placez le chauffe-eau à proximité des robinets d'eau chaude, près de l'évier mais JAMAIS au-dessus de la cuisinière. Il devra également être placé à proximité de la cheminée ou de la sortie du tuyau d'évacuation des gaz brûlés.
- 

2. TUYAUTERIE

- 2.1. Les conceptions d'eau chaude devront être les plus courtes possibles. Isolez les tronçons les plus longs afin d'éviter les pertes de chaleur.
- 2.2. Placez les extrémités des tuyaux d'eau froide (F) et d'eau chaude (C) à l'endroit indiqué sur le dessin. Évitez les étranglements et les coudes inutiles. Nous vous recommandons d'utiliser un diamètre minimum de tuyauterie de 1/2"; en cas de pression d'eau faible, 3/4". Évitez la formation de bulles d'air dans la conduction d'eau chaude. Purgez les canalisations d'eau.
- 2.3. Connectez au tuyau de l'eau froide le robinet de fermeture fourni avec le chauffe-eau dans le sachet des accessoires.

- 2.4. Dans le branchement du gaz au chauffe-eau, intercalez un robinet de fermeture de gaz approprié.
- 2.4.1. L'union entre le robinet de fermeture et le coude entrée gaz et le chauffe-eau fourni dans le sachet des accessoires, doit être réalisé au moyen d'une soudure forte.
- 2.4.2. Les diamètres des tuyaux de connexion gaz, doivent être:
- Tuyau ø 12 mm extérieur, pour les modèles COB 5 et COB 5 x.
 - Tuyau ø 15 mm extérieur, pour les modèles COB 10, COB 10 x et COB 14.
- 2.5. Connexion hydraulique du chauffe-eau.
- 2.5.1. Pour faciliter l'installation ou le remplacement de modèles antérieurs, les chauffe-eau sont équipés de câbles flexibles.
- 2.5.2. Connectez les câbles flexibles en suivant les instructions suivantes :
- Flexible Femelle-Femelle; il sert à connecter l'entrée de l'eau froide à l'entrée du chauffe-eau.
 - Flexible Mâle-Femelle; il sert à connecter la sortie d'eau chaude au réseau de distribution.
- 2.5.3. Toutes les connexions indiquées, se feront avec une vis R 1/2".
- 2.5.4. Vérifiez la correcte étanchéité des unions réalisées.



F Froid C Chaud **G** Gaz

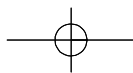

3. POSITIONNEMENT

- Pour un fonctionnement correct de l'appareil de chauffage, installer le même dans la position verticale.
- Utilisez le gabarit de montage inclus dans le forfait. A titre d'exemple, voir le modèle modèle de 14 l/ min:

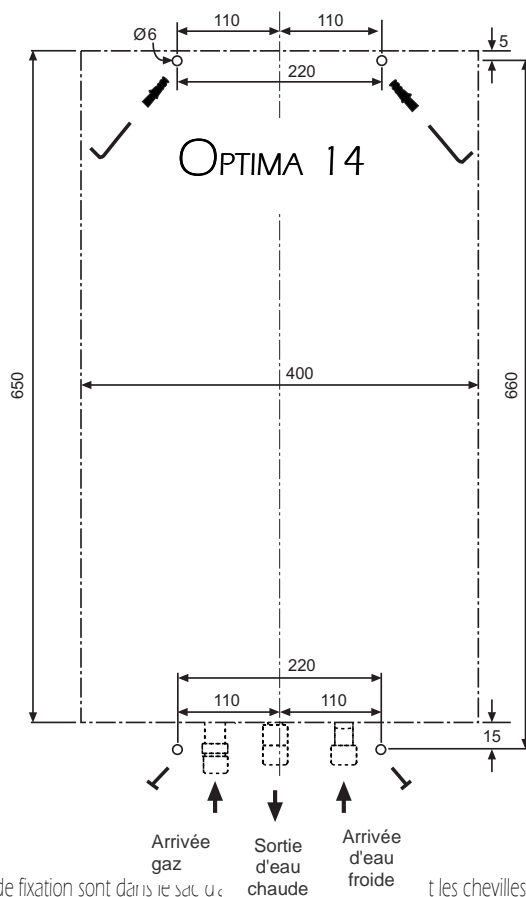

- Les éléments de fixation sont dans le sac ou c (et les chevilles de fixation supérieure et tire-fonds de fixation inférieures)
- Suspendre l'appareil de crochets et serrez les tire-fonds pour fixer l'appareil au mur.
- Connectez les câbles flexibles d'eau chaude et d'eau froide sans oublier de vérifier l'étanchéité. Ne retirez pas le filtre à l'entrée de l'eau froide afin d'éviter tout problème dans la circulation.

4. ÉVACUATION DES GAZ BRÛLÉS

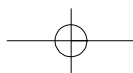

4.1. Tuyau d'évacuation des gaz brûlés.

Le tuyau d'évacuation des gaz brûlés doit avoir les diamètres suivants, selon le modèle :

- Les modèles COB 5 et COB 5 x, peuvent seulement être ajustés à l'un des deux types de conduits d'évacuation des produits de la combustion suivants:

1°. Si vous choisissez un tuyau de \varnothing 80 mm pour l'évacuation, le tuyau d'union devra être ajusté "jusqu'au fond" à l'intérieur du collier du chauffe-eau.

2°. Si vous choisissez un tuyau de \varnothing 100 pour le conduit d'évacuation des produits de la combustion, installez obligatoirement l'accouplement \varnothing 80 a \varnothing 100 fourni avec le chauffe-eau. La zone de \varnothing 80 s'ajustera "jusqu'au fond" à l'intérieur du collier du coupe-tirage du chauffe-eau ; le tuyau de \varnothing 100 du conduit s'ajustera de l'intérieur et jusqu'au fond du Coupleur.

- Les modèles COB 10 et COB 10 x.

Tuyau servant à fixer le coupe-tirage de l'intérieur. \varnothing 11 cm.

Tuyau pour fixation de l'extérieur. \varnothing 12 cm.

Dans le commerce spécialisé, vous pourrez trouver des accouplements pour les coupe-tirage.

- Modèle COB 14

Tuyau servant à fixer le coupe-tirage: \varnothing 130 mm.

4.2. Les débits massiques pour le calcul de cheminées se trouvent dans le tableau de la page 11.

4.3. Garantie de la correcte évacuation des gaz de la combustion.

Lors d'un fonctionnement avec la puissance nominale du chauffe-eau, vérifier à l'aide d'une plaque de rosée, d'un miroir refroidit ou de tout autre appareil de mesure homologué, l'étanchéité de tout le système d'évacuation des gaz de la combustion.

4.4. Entretien

Il est recommandé d'effectuer un entretien complet chaque année. Il devra être effectué par le Service Technique Officiel.

5. MONTAGE DU COUVERCLE

Si vous devez démonter le couvercle pour l'installation :

5.1. Démontez les commandes du gaz et le sélecteur de température, en tirant légèrement.

5.2. Dévissez les vis du couvercle.

5.3. Installez les commandes en exerçant sur ces dernières une légère pression.

ESSAIS ET LA LIVRAISON

- Veiller à ce que l'installation répond à TOUTES LES EXIGENCES DE LA REGLEMENTATION EN VIGUEUR DANS LE PAYS DANS LEQUEL CETTE INSTALLATION.

- Vérifier l'étanchéité complète des circuits de gaz et de l'eau.

- Allumez le chauffage et vérifier son fonctionnement pendant 15 min, enseigner à l'utilisateur la manipulation et l'utilisation des chauffe-eau et donner à ce manuel d'instruction

6. DISPOSITIF DE CONTRÔLE D'ÉVACUATION DES GAZ (T.T.B.)







- 6.1. L'élément de sécurité T.T.B. des chauffe-eau garantit l'évacuation correcte des produits de la combustion; par conséquent, son fonctionnement ne devra pas être interrompu et aucune intervention incontrôlée sur celui-ci devra être effectuée.
En cas de perturbations dans l'évacuation des produits de combustion, l'appareil interrompt l'alimentation en gaz du brûleur.
- 6.2. Si lors de la mise en marche du chauffe-eau le dispositif T.T.B est activé, réviser la sortie des gaz brûlés en vérifiant l'évacuation avec un miroir refroidi avec de l'eau, ou avec un appareil de mesure homologué à cet effet.
- 6.3. En cas de panne, utilisez exclusivement des pièces de rechange originales, car dans le cas contraire, le fonctionnement du dispositif T.T.B. pourrait se voir affecté.
- 6.4. Le remplacement du dispositif T.T.B., doit être réalisé par des experts en procédant de la manière suivante:
- Démontez le dispositif T.T.B. défectueux en dévissant les deux vis qui le maintiennent.
 - Démontez le thermocouple.
 - Installez un nouveau thermocouple original.
 - Fixez le dispositif T.T.B. à la boîte à fumée sans forcer les vis.
 - Vérifiez son correcte fonctionnement.
- 6.5. Les modèles « d'Installation exclusivement extérieure », ne requièrent pas ce dispositif.

TRÈS IMPORTANT

N'oubliez pas de vérifier que le lieu d'emplacement du chauffe-eau possède une ouverture pour l'entrée d'air et une sortie d'air, conformément au Règlement d'installations de GAZ. Afin de préserver l'Environnement, n'oubliez pas de déposer les piles ou les batteries usées, dans les containers prévus à cet effet.

DÉBITS MASSIQUES DES P.D.C.(UNE-EN 26 5.2.1.4 b)						
GAZ	Modèles de 5 litres		Modèles de 10 litres		Modèle de 14 litres	
	Qn	Qm	Qn	Qm	Qn	Qm
	g/s	g/s	g/s	g/s	g/s	g/s
G20	7,5	6,3	16,1	12,5	21,5	16,3
G30	7,1	5,9	15,1	11,7	20,2	15,3

DONNÉES TECHNIQUES

DONNÉES TECHNIQUES	5 LITRES		10 LITRES		14 LITRES
	COB 5	COB 5 x	COB 10	COB 10 x	COB 14
CATÉGORIES	lzh3+	lzh3+	lzh3+	lzh3+	lzh3+
TYPE D'APPAREIL	B11BS	B11	B11BS	B11	B11BS
TYPE D'INSTALLATION	Intérieur	Extérieur	Intérieur	Extérieur	Intérieur
CONSUMMATION NOMINALE- KW minimum maximum	4,10 10,1	4,10 10,1	8,10 20,2	8,10 20,2	10,70 26,8
PUISSANCE UTILE-KW minimum maximum	3,6 8,9	3,6 8,9	7,10 17,8	7,10 17,8	9,3 23,8
DÉBITS D'EAU (l/min) ET TEMPÉRATURE: (a)					
40° C (Δ= 25° C) 	— 5,1	— 5,1	— 10,1	— 10,1	— 13,7
65° C (Δ= 50° C) 	— 2,6	— 2,6	— 5,1	— 5,1	— 6,8
PRESSION D'EAU MINIMALE (bar) POUR TEMPÉRATURE: (b)					
40° C (Δ= 25° C) 	— 0,5	— 0,5	— 0,5	— 0,5	— 0,4
65° C (Δ= 50° C)	— 0,2	— 0,2	— 0,2	— 0,2	— 0,2
PRESSION D'EAU MAXIMUM (bar) (d)	10	10	10	10	10
CONSUMMATION GAZ (1013 mbar/288° K) (c)					
Propane G-31 	0,32	0,32	0,63	0,63	0,84
Butane G-30 kg/h	0,79	0,79	1,58	1,58	2,09
Gaz naturel G-20 	0,43 1,07	0,43 1,07	0,86 2,14	0,86 2,14	1,13 2,83
PRESSION DE GAZ (mbar)					
A l'entrée du chauffe-eau (mbar)					
Butane G-30	28-30	28-30	28-30	28-30	28-30
Propane G-31	37	37	37	37	37
Naturel G-20	20	20	20	20	20
Dans le brûleur- Puissance maximum ( mbar)					
Butane G-30	27,3	27,3	27,57	27,57	27,57
Propane G-31	35,3	35,3	35,84	35,84	35,84
Naturel G-20	14,7	14,7	13,33	13,33	13,33
Dans le brûleur- Puissance minimum () (mbar)					
Butane G-30	—	—	—	—	—
Propane G-31	—	—	—	—	—
Naturel G-20	—	—	—	—	—
COURANT ÉLECTRIQUE (220V—50 Hz)	non				non
CODE « CE »	0461CN0998				0461BT0927
(a) En partant de la température d'entrée de l'eau froide à 15° C.					
(b) Pression requise par l'appareil pour fonctionner, à laquelle il faut ajouter celle dont il a besoin en fonction des diamètres et des longueurs du circuit des tuyaux de leur disposition.					
(c) Cette consommation a lieu dans des conditions de référence, pour un rendement de 84% au dessus du PCI.					
(d) Pression maximum avec de l'eau à une température de 75° C.					

PRÉVENTIONS

CONTRE LA CHAUX

Là où l'eau est dure, pour éviter que la chaux se dépose en rendant difficile la transmission de la chaleur, il est conseillé de réduire la température d'utilisation de l'eau, en la réglant avec la commande du sélecteur.

CONTRA LE GEL

Si le chauffe-bain est installé dans un endroit froid, pour éviter avant une gèle imminente que le chauffe-bain peut s'abîmer:

- Fermer le robinet d'eau à l'entrée du chauffe-bain
- Ouvrir le robinet d'eau chaude le plus bas (celui du bidet par exemple)
- Desserrer le bouchon de purge sur la partie inférieure du chauffe-bain, pour que l'air puisse entrer et l'eau sortir.

CONSERVATION

Pour nettoyer l'enveloppe, utilisez un chiffon avec de l'eau savonneuse, évitez les détergents abrasifs et les dissolvants. Pour prolonger la vie de le chauffe-bain, il est conseillé de le faire réviser et de le nettoyer une fois par an, vous devez faire appel au Service d'Assistance Technique Cointra.

ADAPTATION AUX DIFFÉRENTS GAZ

Le chauffe-bain est préparé pour un type spécifique de gaz. Adaptation d'un chauffe-bain COINTRA à un gaz différent de l'usine a été préparé doit être effectuée par habilités, utilisant des pièces d'origine COINTRA et conformément à la réglementation en vigueur dans le pays dans lequel l'appareil est installé. Cette adaptation doit être comme suit:

1. Éteindre l'alimentation de gaz et de l'eau et démonter le couvercle frontal.
2. Remplacer les injecteurs adaptés au gaz sur le brûleur (figure A)
3. Remplacer le couvercle frontal du commande de gaz et placer la soupape adaptée au gaz (figure B).
4. Coller la plaque auto adhésive du nouveau gaz.

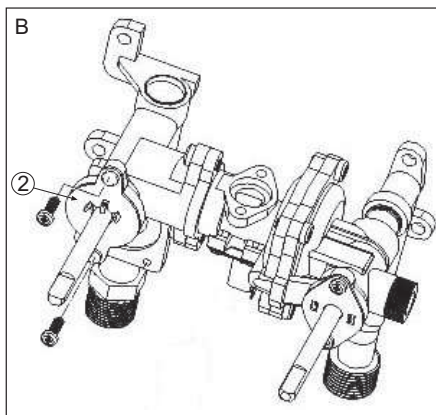
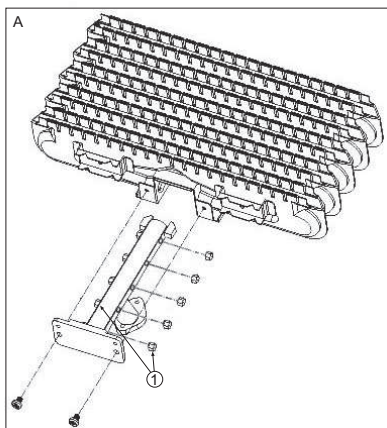

NOTE IMPORTANTE : La vis de réglage de débit minimum, située dans le corps d'eau, qui est scellé ne sera pas manipulée en aucune manière.

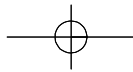

TABLEAUX DIAMÈTRES INJECTEURS

MODÈLES de 5 l/min

MODÈLES		COB 5 et COB 5 x	
		G.P.L	G.N.
INJECTEURS	DIAMÈTRE	0,66	1,0
	CODE		

MODÈLES 10 l/min

MODÈLES		COB 10 et COB 10 x	
		G.P.L	G.N.
INJECTEURS	DIAMÈTRE	0,72	1,15
	CODE		

MODÈLE 14 l/min

MODÈLES		COB 14	
		G.P.L	G.N.
INJECTEURS	DIAMÈTRE	0,66	1,02
	CODE		

SCHÉMA

ÉLECTRIQUE DES CHAUFFE-EAU SANS VOYANT LUMINEUX

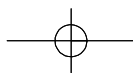
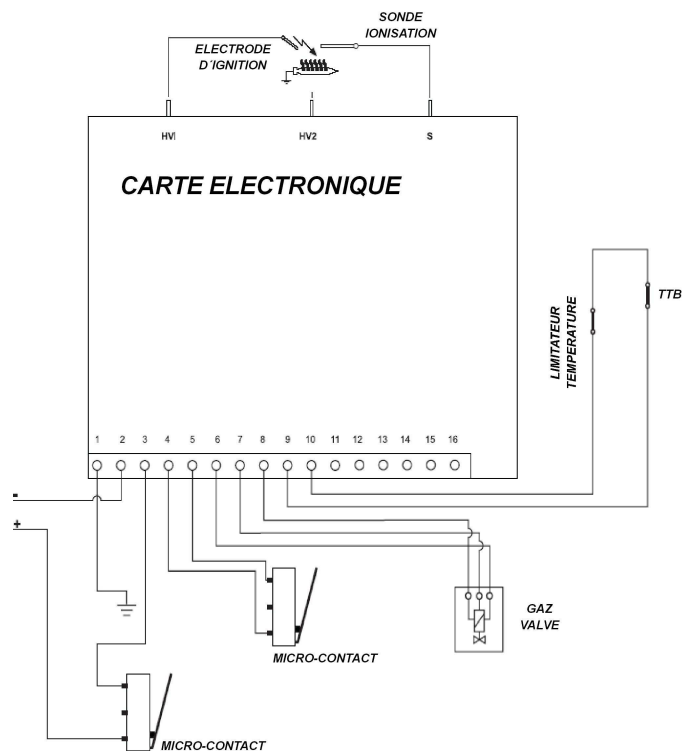

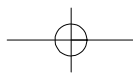

CERTIFICAT DE GARANTIE - COINTRA GODESIA

COINTRA garantit les appareils qu'il fournit, conformément à la Loi 23/2003 de garantie sur la vente de Biens de Consommation pour une période de deux ans contre des fautes de conformité pouvant se manifester depuis la livraison du produit.

Sauf si le contraire est démontré, il sera présumé que les fautes de conformité pouvant apparaître six mois après la livraison, n'existaient pas au moment de la livraison.

La garantie des pièces de rechange aura une durée de **deux ans** à compter de la date de livraison de l'appareil. Excepté l'échangeur de chaleur (radiateur) qui aura une durée de **trois ans**

Cette garantie a une validité, unique et exclusive, pour les appareils vendus et installés sur le territoire espagnol.

PORTÉE DE LA GARANTIE

Jusqu'à preuve du contraire, les biens seront réputés conformes et aptes pour la finalité prévue et sous les conditions suivantes:

- L'appareil sous garantie devra correspondre à ceux que le fabricant destine expressément à l'Espagne et devra être installé en Espagne.
- Les pièces de rechange nécessaires seront celles déterminées par notre Service Technique OFFICIEL, et seront dans tous les cas des originaux Cointra
- La garantie est valide à condition que les opérations d'entretien normales décrites dans les instructions techniques fournies avec les équipements aient été dûment réalisées.
- Le consommateur devra communiquer à Cointra le manque de conformité du bien, sous un délai inférieur à **deux mois** une fois avoir pris connaissance de celui-ci.

La garantie ne couvre pas les incidences produits par:

- L'alimentation électrique des équipements avec des groupes électrogènes ou tout autre système n'étant pas un réseau électrique stable et de capacité insuffisante.
- Les produits dont la réparation n'a pas été réalisée par le Service Technique Officiel de Cointra et/ou par le personnel autorisé de Cointra Godesia.
- Corrosions, déformations, etc., produites par un stockage inapproprié.
- Manipulation du produit par un personnel étranger à Cointra durant la période de garantie.
- Montage non conforme aux instructions fournies avec les équipements.
- Installation de l'équipement ne respectant pas les Lois et le Règlement en vigueur (électricité, hydrauliques, etc.).
- Défauts dans les installations électrique, hydraulique, ou pour insuffisance de débit, etc.
- Anomalies provoquées par le traitement incorrecte d'alimentation à l'équipement, pour corrosions dues à l'agressivité de celle-ci, par des traitements désincrustants mal réalisés, etc.
- Anomalies causées par des agents atmosphériques (gelées, foudre, inondations, etc.) ainsi que par des courants erratiques.

Par un entretien inapproprié, inattention ou mauvais usage.

Le matériel remplacé en garantie appartiendra à COINTRA GODESIA

OBSERVATION: *Le respect de la totalité des données citées dans le Certificat de Garantie est obligatoire. La validation de la garantie devra être réalisée immédiatement, en y reportant la date et en l'envoyant ensuite COINTRA GODESIA*

Tous nos Services Techniques OFFICIELS disposent de l'accréditation correspondante de la part de Cointra. Exigez cette accréditation lors de chaque intervention.

s'éventuelles réclamations devront être présentées devant l'organisme compétent en la matière.

OPTIMA

ESQUENTADOR INSTANTÂNEO DE ÁGUA A GÁS

Instruções de instalação, uso e conservação

Agradecemos a aquisição do nosso produto.

O esquentador instantâneo a gás COINTRA que escolheu foi projectado e fabricado com esmero pelos nossos especialistas e testado cuidadosamente para satisfazer todas as suas exigências.

Para que possa obter o máximo conforto em água quente sanitária, com o seu novo esquentador instantâneo a gás COINTRA, recomendamos que leia atentamente estas instruções.

Para a instalação, utilização e conservação do dispositivo será necessário respeitar os avisos.

ÍNDICE

PÁG.

DESCRIÇÃO, NÍVEIS DE DOTAÇÃO CONFORME OS MODELOS	3
INSTRUÇÕES PARA O UTILIZADOR	5
ESQUENTADORES ELECTRÓNICOS (SEM PILOTO).....	5
- Verificações prévias	5
- Selecção manual da potência do queimador.....	5
- Selecção de temperatura	5
- Serviço de Água Quente.....	5
- Desligar o esquentador	6
- Painel de comandos	6
- Dimensões gerais.....	7
INSTRUÇÕES PARA O INSTALADOR.....	8
MODELO, LOCAL E LOCALIZAÇÃO.....	8
TUBAGENS.....	8
COLOCAÇÃO	10
EVACUAÇÃO DE GASES QUEIMADOS	11
MONTAGEM DA COBERTURA	11
VERIFICAÇÃO E ENTREGA	11
DISPOSITIVO DE CONTROLO DE EVACUAÇÃO DE GASES (T.T.B.).....	12
DADOS TÉCNICOS	13
TABELAS DIÂMETROS INJECTORES.....	14
ESQUEMA ELÉCTRICO DOS ESQUENTADORES SEM PILOTO	14

DESCRIÇÃO, NÍVEIS DE DOTAÇÃO CONFORME OS MODELOS

O seu esquentador COINTRA foi concebido e fabricado para que, com a sua correcta utilização, possa desfrutar da comodidade da água quente.

Em função do modelo escolhido, é composto pelos seguintes elementos (ver quadro anexo).

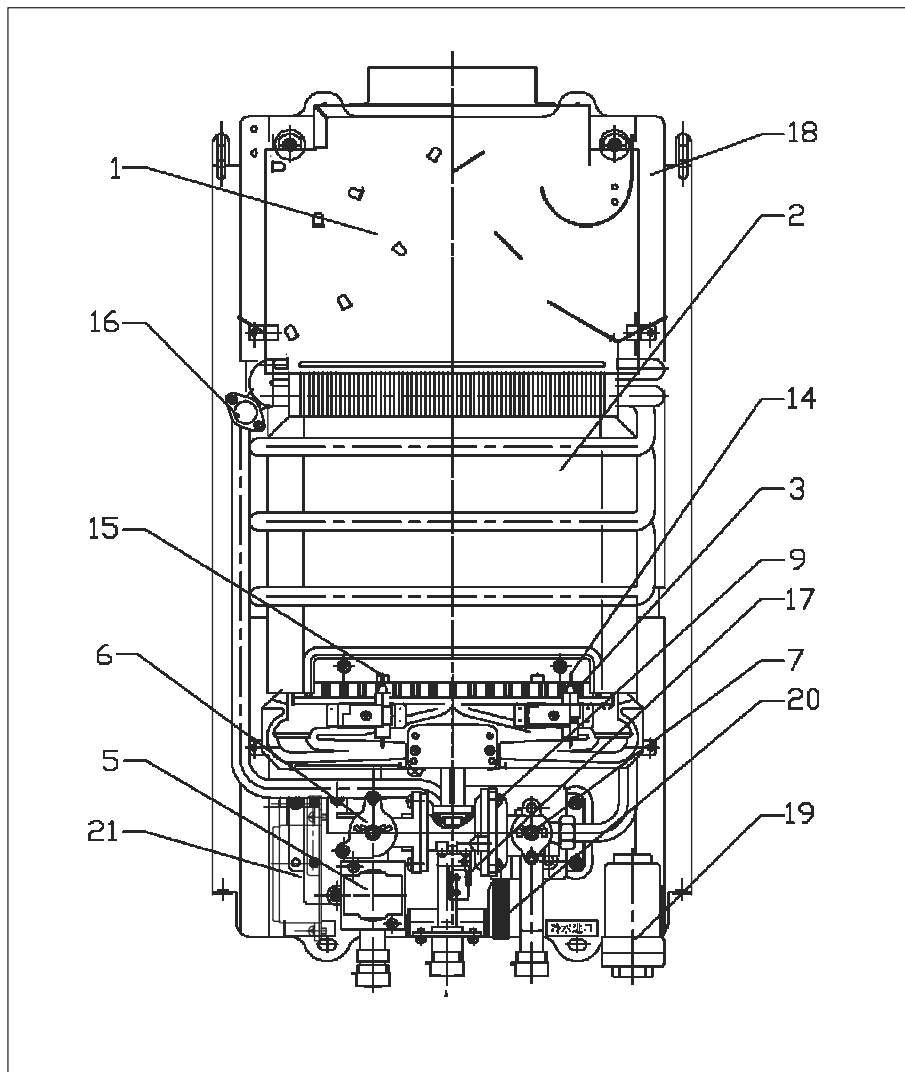

EM FUNÇÃO DO MODELO ESCOLHIDO, O ESQUENTADOR É COMPOSTO PELOS SEGUINTE ELEMENTOS

CONJUNTOS FUNCIONAIS	Modelos de 5 l/min 8,9 kW (127,5 Kcal/min)		Modelos de 10 l/min 17,8 kW (255 Kcal/min)		Modelo 14l/min 23,8 kW (341 kcal/min)
	COB 5	COB 5 x	COB 10	COB 10x	COB 14
1. Cortatiros incorporado. Assegura a correcta combustão embora varie a tiragem na conduta de evacuação de gases queimados (chaminé). Graças à sua nova concepção, a cobertura do esquentador está isenta de grelhas.	SIM	SIM	SIM	SIM	SIM
2. Permutador de calor. De cobre electrolítico puro, com revestimento calórico que assegura a máxima transmissão de calor à água.	SIM	SIM	SIM	SIM	SIM
3. Queimador De avançada tecnologia, que aproveita ao máximo o gás consumido.	SIM	SIM	SIM	SIM	SIM
5. Válvula de segurança de ligação. De sistema eléctrico que permite a saída de gás dos queimadores só quando a presença da chama piloto assegura a ligação.	SIM	SIM	SIM	SIM	SIM
6. Comando de gás frontal. Serve também para SELECIONAR MANUALMENTE A POTÊNCIA DESEJADA.	SIM	SIM	SIM	SIM	SIM
7. Selector de temperatura. Serve para regular a temperatura da água quente.	SIM	SIM	SIM	SIM	SIM
9. Dispositivo hidráulico especial. • Coloca em funcionamento automaticamente os mecanismos de aquecimento da água, cada vez que se abre uma torneira de água quente. Simultaneamente, é uma SEGURANÇA, uma vez que apenas abre passagem do gás ao queimador quando circula água através do	SIM	SIM	SIM	SIM	SIM
13. Ligação de água quente: Flexível	SIM	SIM	SIM	SIM	SIM
14. Sonda electrónica ionização. Que serve para garantir o correcto funcionamento do queimador, através do controlo por ionização. (ver figura pág. 13)	SIM	SIM	SIM	SIM	SIM
15. Eléctrodo de ignição. Que inclui um isqueiro que, de forma contínua, faz faíscas para acender o queimador. (ver figura pág.13)	SIM	SIM	SIM	SIM	SIM
16. Termóstato limitador de temperatura.	SIM	SIM	SIM	SIM	SIM
17. Micro de ligação.	SIM	SIM	SIM	SIM	SIM
18. Dispositivo de controlo de evacuação de gases. (TTB) Desliga o esquentador se existir obstrução na saída de gases de combustão.	SIM	Não	SIM	Não	SIM
19. Caixa de baterias.	SIM	SIM	SIM	SIM	SIM
20. Válvula hidráulica de drenagem.	SIM	SIM	SIM	SIM	SIM
21. Módulo electrónico de controlo.	SIM	SIM	SIM	SIM	SIM

INSTRUÇÕES PARA O UTILIZADOR





ESQUENTADORES ELECTRÓNICOS (SEM PILOTO PERMANENTE)

- Verificações prévias

1. Assegure-se que as torneiras de água quente estão fechadas.
2. Abra a torneira de segurança de passagem do gás para o esquentador, situada na ligação de gás do aparelho.
3. Verifique se as pilhas (ou baterias) de 1,5 V estão inseridas no seu alojamento, com a posição de polarização correcta (+ e -), e se está retirada a fita de segurança.
4. Se as mesmas têm carga suficiente para o funcionamento do esquentador.

- Selecção manual da Potência do Queimador

Para acender o aparelho rode o comando de gás da posição  uma das 2 posições, mínima ou máxima.

Com o comando de gás, podemos seleccionar a potência do esquentador, mínima () ou máxima (), e posições intermédias conforme a intensidade do aquecimento da água que deseje. Colocado o comando de gás na posição  (chama grande), o aparelho aquece a água em plena potência. Se a temperatura desta é excessivamente elevada, por exemplo, no Verão ou quando são necessários pequenos caudais de água não muito quente, rode o referido comando para a posição  (chama pequena), reduzindo a potência (e o consumo de gás) praticamente para metade.

- Selecção de temperatura

Com o Selector de Temperatura, pode graduar facilmente a temperatura da água, rodando o selector para a direita para obter maior temperatura ou para a esquerda para obter água menos quente.

- Serviço de Água Quente

- Uma vez seleccionadas as prestações anteriores, o esquentador realizará o seu processo de entrada em funcionamento; ao abrir uma torneira de água quente, serão geradas automaticamente faíscas contínuas através do seu eléctrodo de ignição, produzindo o acender do queimador directamente.
- Todos os modelos electrónicos dispõem de uma sonda de ionização, que ficará submersa na chama e, deste modo, controla-a.
- Se, por alguma circunstância, ocorreu uma incidência no circuito de gás, e a sonda não capta a presença de chama, o eléctrodo de ignição activaria automaticamente de novo o seu isqueiro durante uns segundos, para acender o queimador; no caso de não acender, o esquentador ficará fora de serviço.
- Deve eliminar a causa ou elemento que impede a chegada de gás ao esquentador como, por exemplo, fecho involuntário da torneira de segurança, bilha de gás vazia, etc.

- O bloqueio do esquentador desactiva-se, abrindo e fechando a torneira da água quente;
- Se, eliminada a causa e ao abrir a torneira da água quente, não é restabelecido o fornecimento de água quente, repita a operação. Se a anomalia persistir, contacte com o Serviço de Assistência Técnica.
- A presença de chama no queimador é visualizada através da janela da cobertura.
- Apagar o esquentador
Para apagar o esquentador, rode o comando de gás de novo para a posição 

NOTA IMPORTANTE

Para cuidar do meio ambiente, deposite as pilhas gastas nos contentores disponíveis para esse fim.

PAINEL DE COMANDOS ESQUENTADORES 5 e 10 LITROS



COMANDO DE GÁS

SELECTOR DE TEMPERATURA

MUITO IMPORTANTE

Recomenda-se fechar a torneira de segurança do gás da instalação quando não se usar o aparelho com frequência.

INSTRUÇÕES PARA O INSTALADOR

O esquentador deve ser instalado por um profissional com CARTEIRA PROFISSIONAL DE INSTALADOR DE GÁS AUTORIZADO. O bom funcionamento do seu esquentador COINTRA depende, em grande medida, da sua CORRECTA instalação.

O seu trabalho será mais fácil se atender às seguintes indicações:

1. MODELO, LOCAL E LOCALIZAÇÃO.

- 1.1. Tenha especial atenção para que o esquentador escolhido seja o adequado:
 - Para cobrir satisfatoriamente as necessidades de água quente da instalação.
 - Para o gás previsto (ver placa de dados do esquentador).
 - Em relação à pressão hidráulica na rede necessária para o seu funcionamento (ver tabela de características em página 12).
- 1.2. Assegure-se de que o local de instalação reúne todas as condições exigidas pelo Regulamento.
- 1.3. Situe o esquentador o mais cerca possível das torneiras de água quente, próximo da lava-louças, mas NUNCA por cima do fogão. Do mesmo modo, deve colocá-lo o mais próximo possível da chaminé ou do ponto por onde sai o tubo de evacuação dos gases queimados.

2. TUBAGENS.

- 2.1. Faça as condutas de água quente o mais curtas possíveis. Isole os tramos largos para evitar perdas de calor.
- 2.2. Deixe os extremos dos tubos de água fria (F) e água quente (C) onde indica o esquema. Evite estrangulamentos e cotovelos desnecessários. Recomendamos que utilize um diâmetro mínimo de tubagem de 1/2"; 3/4" em caso de pressão débil de água. Nas condutas de água quente, evite que se possam formar bolsas de ar. Purgue as tubagens de água.
- 2.3. Ligue ao tubo de água fria a torneira de segurança fornecida com o esquentador, na bolsa de acessórios.

2.4. Na ligação de gás ao esquentador, intercale uma torneira de segurança de gás.

2.4.1. A união entre a torneira de segurança e cotovelo de entrada de gás para o esquentador entregue na bolsa de acessórios deve ser montada através de uma soldadura forte.

2.4.2. Os diâmetros dos tubos de ligação de gás devem ser:

- Tubo \varnothing 12 mm exterior, para os modelos COB 5 e COB 5 x.

- Tubo \varnothing 15 mm exterior, para os modelos COB 10, COB 10 x e COB 14.

2.5. Ligações hidráulicas do esquentador.

2.5.1. Para facilitar a instalação ou substituição com modelos anteriores, os esquentadores foram equipados com mangueiras flexíveis.

2.5.2. Ligue os tubos flexíveis de acordo com a seguinte indicação:

- Tubo Flexível Fêmea - Fêmea; serve para ligar a entrada de água fria e a entrada do esquentador.

- Tubo Flexível Macho - Fêmea; serve para ligar a saída de água quente e a rede de distribuição.

2.5.3. Todas as ligações indicadas são feitas com roscas R 1/2".

2.5.4. Assegure-se da correcta estanqueidade das uniões executadas.

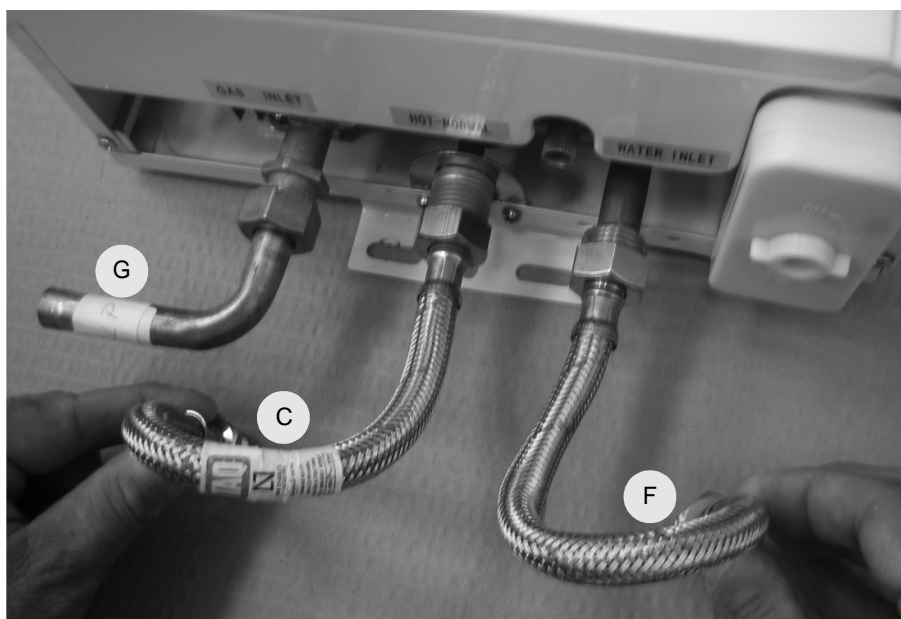

F Fria C Quente G Gás

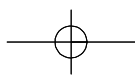

3. COLOCAÇÃO.

- Para o funcionamento correcto do aquecedor, instalar o mesmo na posição de cheio na posição vertical.
- Use o modelo de montagem incluído no pacote. Como exemplo, veja o modelo modelo de 14 l / min:

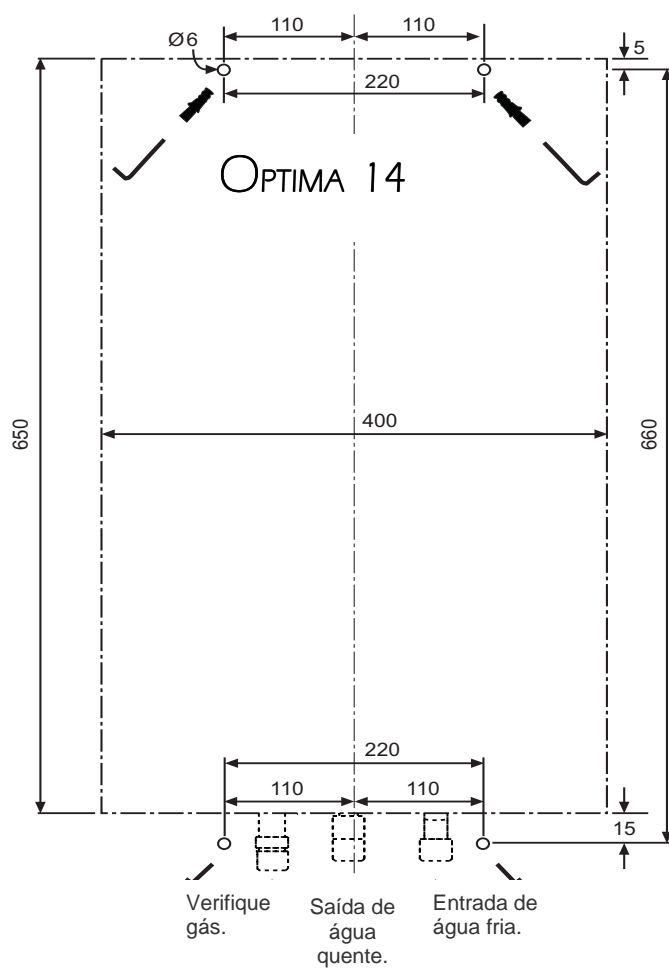

- Os elementos de fixação estão no saco de acessórios incluído com o (E buchas para fixação superior e parafusos de fixação mais baixos)
- Pendure o aparelho de anzóis e apertar os parafusos para prender a unidade para a parede.
- Ligue os tubos flexíveis de água quente e fria sem esquecer de verificar a estanqueidade. Não retire o filtro na entrada de água fria para evitar problemas na circulação.

4. EVACUAÇÃO DE GASES QUEIMADOS.

4.1. Tubo de evacuação dos gases queimados.

O tubo de evacuação dos gases queimados deve ter os seguintes diâmetros, conforme o modelo:

- Os modelos COB 5 e COB 5 x só podem ser acoplados a um dos dois tipos seguintes de condutas de evacuação dos produtos da combustão:

1º. Se escolher um tubo de Ø 80 mm para a evacuação, o tubo de união com o colector será ajustado “até ao fundo” no interior do colarinho do esquentador.

2º. Se escolher um tubo de Ø 100 para a conduta de evacuação dos produtos da combustão, será instalado obrigatoriamente o Acoplador. Ø 80 a Ø 100

fornecido com o esquentador. A zona de Ø 80 encaixará “até ao fundo no interior do colarinho do cortatiros do esquentador; o tubo de Ø 100 da conduta será ajustada pelo interior e até ao fundo do Acoplador”.

- Os modelos COB 10 e COB 10 x.

Tubo para acoplagem ao cortatiros pelo interior. Ø 11 cm. Tubo para acoplagem pelo exterior. Ø 12 cm.

No comércio especializado, encontram-se acoplagens para os cortatiros.

- Modelo COB 14.

Tubo para acoplagem ao cortatiros: Ø 130 mm.

4.2. Os caudais mássicos para o cálculo de chaminés encontram-se na tabela da pág. 11.

4.3. Garantia da correcta evacuação dos gases da combustão.

Estando em regime de funcionamento com a potência nominal do esquentador, comprovar através de placa de aspersão, espelho arrefecido ou qualquer outro aparelho de medida homologado, a hermeticidade de todo o sistema de evacuação dos gases da combustão.

4.4. Manutenção.

Aconselhável com periodicidade anual. O mesmo deve ser realizado pelo Serviço Técnico Oficial.

5. MONTAGEM DA COBERTURA.

Se por alguma razão necessita desmontar a cobertura para a instalação:

5.1. Desmonte os comandos de gás e selector de temperatura, puxando-os.

5.2. Desenrosque os parafusos que unem a cobertura.

5.3. Monte os comandos, pressionando-os para dentro.

TESTES E ENTREGA

- Certifique-se que a instalação se reúne todos os requisitos dos regulamentos em vigor no país em que tal INSTALADO.

- Verificar a vedação completa dos circuitos de gás e água.

- Ligue o aquecedor e verificar o seu funcionamento por 15 minutos, ensina o usuário a manipulação e uso de aquecedor e dar a este manual de instruções.

6. DISPOSITIVO DE CONTROLO DE EVACUAÇÃO DE GASES (T.T.B.)

- 6.1. O elemento de segurança T.T.B. que equipa os esquentadores garante a correcta evacuação dos produtos da combustão; por isso, o seu funcionamento não deve ser eliminado nem devem ser efectuadas intervenções não controladas sobre o mesmo.
Em caso de distúrbios na evacuação dos produtos de combustão, o dispositivo interrompe o fornecimento de gás ao queimador.
- 6.2. Se, ao iniciar o funcionamento do esquentador, o dispositivo T.T.B. actua, reveja a saída dos gases queimados, verificando a evacuação com um espelho arrefecido com água corrente, ou com qualquer aparelho de medida homologado para tal finalidade.
- 6.3. Em caso de avaria, utilize exclusivamente peças de substituição originais, porque, em caso contrário, o funcionamento do dispositivo T.T.B. pode ser incorrecto.
- 6.4. A substituição do dispositivo T.T.B. deve ser realizada por técnicos especialistas procedendo da seguinte forma:
- Desmontar o dispositivo T.T.B. defeituoso, soltando os dois parafusos que o fixam.
 - Desmontar o termopar.
 - Colocar um novo termopar original.
 - Fixar o dispositivo T.T.B. à caixa de fumos sem forçar os parafusos.
 - Comprovar o seu correcto funcionamento.
- 6.5. Os modelos de "Instalação exclusivamente no exterior" não precisam deste dispositivo.

MUITO IMPORTANTE

Não se esqueça de experimentar, no local de localização do esquentador, a abertura da entrada de ar e, se for o caso, a saída de ar, conforme indica o Regulamento de Instalações de GÁS. Para manter limpo o Meio Ambiente, lembre-se de que deve depositar as pilhas ou baterias vazias nos contentores dispostos para a recolha destes produtos.

CAUDAIS MÁSSICOS DOS P.D.C. (UNE-EN 26 5.2.1.4 b)						
GÁS	Modelos de 5 litros		Modelos de 10 litros		Modelos de 14 litros	
	Qn	Qm	Qn	Qm	Qn	Qm
	g/s	g/s	g/s	g/s	g/s	g/s
G20	7,5	6,3	16,1	12,5	21,5	16,3
G30	7,1	5,9	15,1	11,7	20,2	15,3

DADOS TÉCNICOS

DADOS TÉCNICOS	5 LITROS		10 LITROS		14 LITROS	
	COB 5	COB 5x	COB 10	COB 10x	COB 14	
CATEGORIA	lzh3+	lzh3+	lzh3+	lzh3+	lzh3+	
TIPO DE APARELHO	B11BS	B11	B11BS	B11	B11BS	
TIPO DE INSTALAÇÃO	Interior	Exterior	Interior	Exterior	Interior	
CONSUMO NOMINAL – kW	Min. Max.	4,10 10,1	4,10 10,1	8,10 20,2	8,10 20,2	10,70 26,8
POTÊNCIA ÚTIL – kW	Mínima Máxima	3,6 8,9	3,6 8,9	7,10 17,8	7,10 17,8	9,3 23,8
CAUDAIS DE ÁGUA (l/min) e TEMPERATURA: (a)	40° C (Δ= 25° C)	— 5,1	— 5,1	— 10,1	— 10,1	— 13,7
65° C (Δ= 50° C)	— 2,6	— 2,6	— 5,1	— 5,1	— 6,8	
PRESSÃO DE ÁGUA MÍNIMA (bar) PARA TEMPERATURA: (b)	40° C (Δ= 25° C)	— 0,5	— 0,5	— 0,5	— 0,5	— 0,4
65° C (Δ= 50° C)	— 0,2	— 0,2	— 0,2	— 0,2	— 0,2	
PRESSÃO DE ÁGUA MÁXIMA (bar) (d)	10	10	10	10	10	
CONSUMO GÁS (1013 mbar/288° K) (c)	Propano G-31 Butano G-30	kg/h 0,79	0,32 0,79	0,63 1,58	0,63 1,58	0,84 2,09
Gás natural G-20	m ³ /h 0,43 1,07	0,43 1,07	0,86 2,14	0,86 2,14	1,13 2,83	
PRESSÃO DE GÁS (mbar)	Na entrada do esquentador (mbar) Butano G-30 Propano G-31 Natural G-20	28-30 37 20	28-30 37 20	28-30 37 20	28-30 37 20	28-30 37 20
No queimador- Potência máxima () (mbar)	Butano G-30 Propano G-31 Natural G-20	27,3 35,3 14,7	27,3 35,3 14,7	27,57 35,84 13,33	27,57 35,84 13,33	27,57 35,84 13,33
No queimador- Potência mínima () (mbar)	Butano G-30 Propano G-31 Natural G-20	— — —	— — —	— — —	— — —	— — —
CORRENTE ELÉCTRICA (220V–50 Hz)	Não				Não	
CÓDIGO "CE"	0461CN0998				0461BT0927	

(a) Partindo da temperatura de entrada de água fria a 15° C.
(b) É a pressão que o aparelho precisa para funcionar, a qual deve ser somada à que se necessite em função dos diâmetros e comprimento do circuito de tubagens e da disposição das mesmas.
(c) Este consumo ocorre em condições de referência, para um rendimento de 84% sobre o PCI.
(d) Pressão máxima com água à temperatura de 75° C.

PREVENÇÕES

CONTRA O CALCÁRIO

Onde a água é dura, o calcário deposita-se nas paredes, dificultando a transmissão de calor. Para evitar convém limitar a temperatura de utilização a água, regulando-o com o comando do selector.

CONTRA O GELO

Se o seu esquentador está instalado num lugar frio, para evitar perante uma geada eminente a água pode congelar e danificá-lo, faça o seguinte:

- Feche a válvula da água à entrada do esquentador
- Abra a torneira de água quente mais baixa (p.e. no bidé)
- Afrouxe a tampa de purga na parte inferior do esquentador para que possa entrar e sair a água pela torneira.

CONSERVAÇÃO

Para limpeza da cobertura utilize um pano com água e detergente, não utilize detergentes abrasivos, nem disolventes. É conveniente, para prolongar a vida do seu esquentador, fazer a revisão e limpá-lo uma vez por ano, deve contactar o Serviço de Assistência Técnica Oficial da Cointra.

ADAPTAÇÃO AOS DIVERSOS GASES

O esquentador está configurado para um tipo específico de gás. Adaptação de esquentadores Cointra a gás diferentes das de fábrica foi preparado deve ser realizado pelas autoridades competentes autorizado o uso de peças originais Cointra e em conformidade com os regulamentos em vigor no país em que o aparelho é instalado. Esta adaptação deve ser a seguinte:

1. Desligar a alimentação do gás e da água, desmontar os comandos de gás e o selector de temperatura e desmontar a carcaça
2. Montar os injectores adequados no queimador para o gás que se vai utilizar (figura A)
3. Mudar a tampa frontal de gás com válvula de gás (figura B).
- 4.... Colocar a placa auto-adesiva do novo gás.

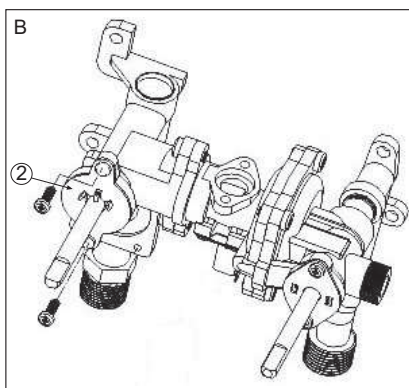
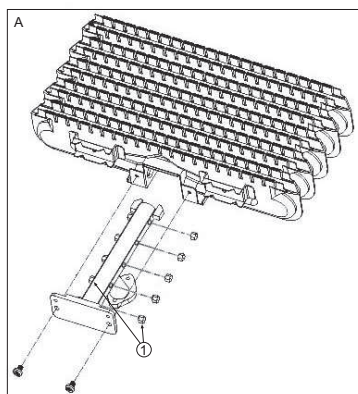

NOTA IMPORTANTE: O parafuso de ajuste de fluxo mínimo, situado no corpo de água, que é selado não irá ser manipulado de forma alguma.

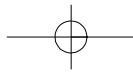

TABELAS DIÂMETROS INJECTORES

MODELOS 5 l/min.

MODELOS		COB 5 e COB 5x	
INJECTORES		G.P.L.	G.N.
	DIÂMETRO	0,66	1,0
	CÓDIGO		

MODELOS 10 l/min.

MODELOS		COB 10 e COB 10 Ex	
INJECTORES		G.P.L.	G.N.
	DIÂMETRO	0,72	1,15
	CÓDIGO		

MODELO 14 l/min.

MODELOS		COB 14	
INJECTORES		G.P.L.	G.N.
	DIÂMETRO	0,66	1,02
	CÓDIGO		

ESQUEMA ELÉCTRICO DE ESQUENTADORES SEM PILOTO

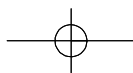
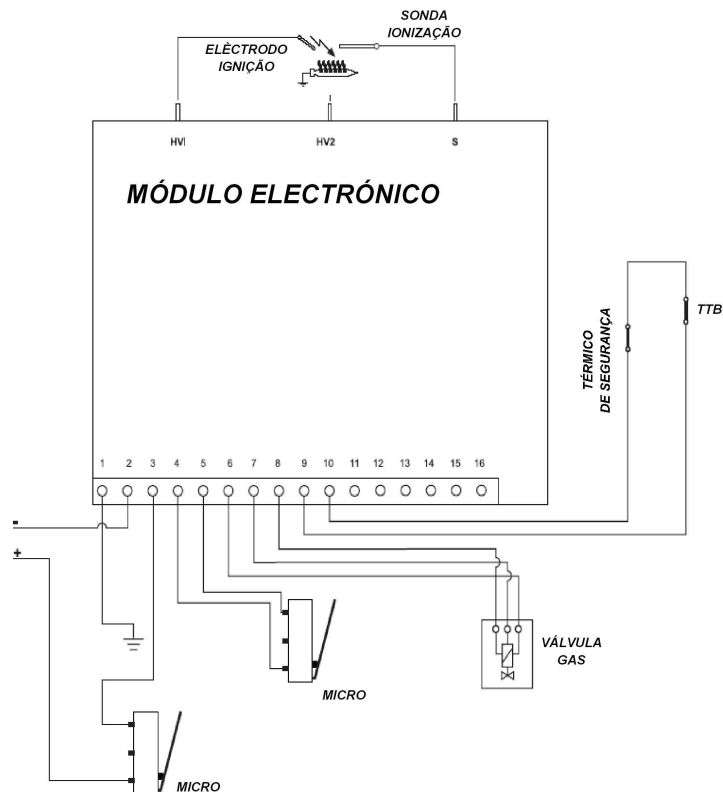

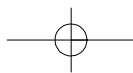

CERTIFICADO DE GARANTIA - COINTRA GODESIA

COINTRA garante os aparelhos que fornece de acordo com a Lei 23/2003 de garantia na venda de Bens de Consumo por um período de **dois anos** contra as faltas de conformidade que se manifestem desde a entrega do produto.

Excepto prova em contrário, presume-se que as faltas de conformidade que são manifestadas passados **seis meses** desde a entrega não existiam quando o bem foi entregue.

A garantia das peças de substituição terá uma duração de **dois anos** desde a data de entrega do aparelho. Com a excepção do permutador de calor (radiador) que terá uma duração de **três anos**.

A referida garantia tem validade, única e exclusivamente, para os aparelhos vendidos e instalados no território espanhol.

ABRANGÊNCIA DA GARANTIA

Salvo prova em contrário, entende-se que os bens estão conformes e aptos para a finalidade que se adquirirem e sempre que sejam respeitadas as seguintes condições:

- O aparelho garantido deverá corresponder aos aparelhos que o fabricante destina expressamente para Espanha e deverá ser instalado em Espanha.
- As peças que sejam necessárias substituir serão as determinadas pelo nosso Serviço Técnico OFICIAL e, em todos os casos, serão peças originais Cointra
- A garantia é válida sempre que sejam realizadas as operações normais de manutenção descritas nas instruções técnicas fornecidas com os equipamentos.
- O consumidor deverá informar a Cointra da falta de conformidade do bem, num prazo inferior a **dois meses** desde que teve conhecimento da mesma.

A garantia não cobre as incidências produzidas por:

- Alimentação eléctrica de equipamentos com grupos electrogeradores ou qualquer outro sistema que não seja uma rede eléctrica estável e de capacidade suficiente.
- Produtos cuja reparação não tenha sido efectuada pelo Serviço Técnico OFICIAL da Cointra e/ou pessoal autorizado da Cointra Godesia.
- Corrosões, deformações, etc., produzidas por um armazenamento inadequado.
- Manipulação do produto por pessoal alheio a Cointra durante o período de garantia.
- Montagem não conforme com as instruções que são fornecidas nos equipamentos.
- Instalação do equipamento que não respeite as Leis e Regulamentações em vigor (electricidade, hidráulicas, etc.).
- Defeitos nas instalações eléctricas, hidráulica, ou por insuficiência de caudal, etc.
- Anomalias causadas pelo incorrecto tratamento da água de alimentação do equipamento, por corrosões originadas pela agressividade da mesma, por tratamentos desincrustantes mal realizados, etc.
- Anomalias causadas por agentes atmosféricos (gelo, raios, inundações, etc.), assim como por correntes erráticas.

Por manutenção inadequada, descuido ou mau uso.

O material substituído durante a garantia será propriedade de COINTRA GODESIA

NOTA: *É imprescindível o preenchimento da totalidade dos dados apresentados no Certificado de Garantia. A validação da garantia deverá ser realizada, de forma imediata, indicando nela a sua data, enviando-a em seguida para COINTRA GODESIA*

Todos os nossos Serviços Técnicos OFICIAIS dispõem da correspondente certificação por parte da Cointra. Exija esta certificação em qualquer intervenção.

As eventuais reclamações devem ser efectuadas perante o organismo competente nesta matéria.

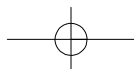

سخان ماء بالغاز في الحين

تعليمات التركيب، الإستعمال و المحافظة

نماذج للتركيب فقط بالخارج

COB 5 x
COB 10 x

نماذج التركيب العام:

COB 5
COB 10

نهأنكم على إقتناء منتجنا.
السخان في الحين بالغاز كينطرا الذي إختراته، تم تصميمه و صنعه بعناية فائقة من طرف إختصاصيينا و تم تجربته بعناية أيضا لتلبية جميع رغباتك.
و لأجل الحصول على المتعة فيما يتعلق بالماء الصحي الساخن عن طريق السخان الجديد للماء بالغاز كينطرا، ننصحكم بقراءة و بعناية لهاته التعليمات.
وبالنسبة للاستخدام و تركيب و صيانة الجهاز من الضروري احترام هذه التحذيرات.

الصفحة	الفهرس
3.....	وصف، مستويات التوظيف وفقا للنماذج.....
4.....	تعليمات للمستعمل.....
5.....	سخانات إلكترونية (بدون لهب).....
5.....	- الفحوصات المسبقة.....
5.....	- الإختيار اليدوي لقوة الحارق.....
5.....	- إختيار درجة الحرارة.....
5.....	- خدمة الماء الساخن.....
6.....	- إيقاف تشغيل السخان.....
6.....	- لوحة أزرار التحكم.....
7.....	- الأحجام العامة.....
	تعليمات للمركب
8.....	النموذج، المكان و الموقع.....
8.....	الأنابيب.....
10.....	التموضع.....
11.....	إخلاء الغازات المحروقة.....
11.....	تركيب الغطاء.....
11.....	الإختبار و التسليم.....
12.....	جهاز التحكم في إخلاء الغازات.....
13.....	البيانات التقنية.....
14.....	جداول قطر الفوهات.....
14.....	الجدول الكهربائي للسخانات بدون لهب.....

وصف، مستويات التوظيف وفقا للنماذج

سخان كينطرا تم تصميمه و صنعه لكي، عن طريق الإستعمال الصحيح له، يمكنكم من التمتع برفاهية الماء الساخن. إعتقادا على النموذج المختار، فإنه يتكون من العناصر التالية (أنظر الجدول المرفق)

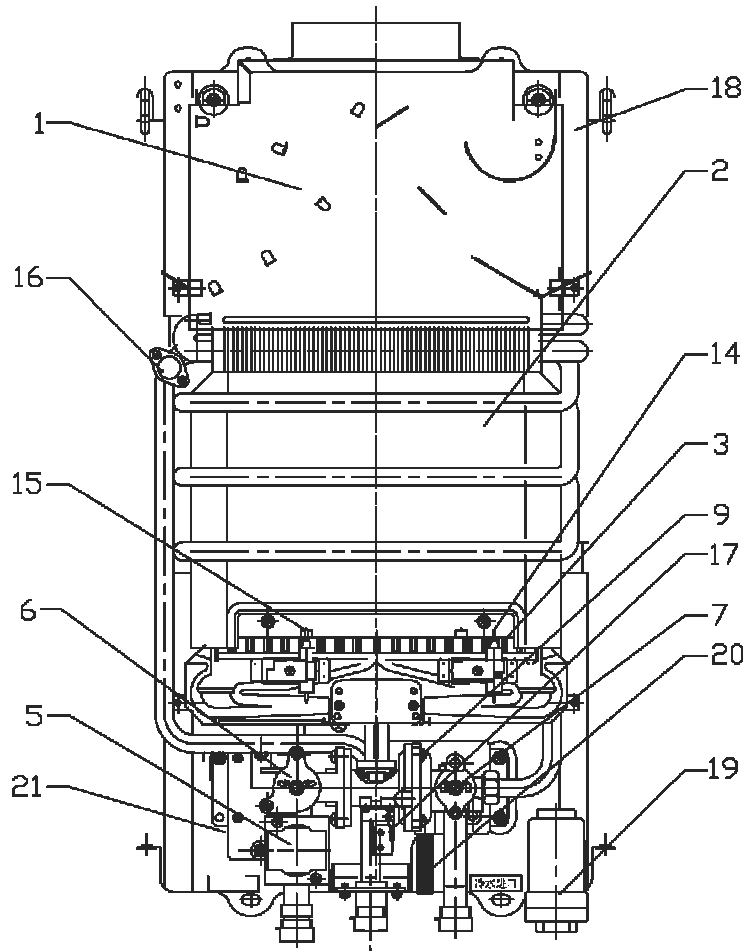

إعتمادا على النموذج المختار، فإن السخان سيتكون من العناصر التالي

COB 14	نماذج من نوع 5 ل/دقيقة 8,9 كيلواط (127,5 كيلوحراري /دقيقة)		نماذج من نوع 5 ل/دقيقة 8,9 كيلواط (127,5 كيلوحراري /دقيقة)		المجموعات التوضيحية
	COB10x	COB10	COB5	COB5	
نعم	نعم	نعم	نعم	نعم	1. توجد قاطع للتدفق. يضمن الإحتراق الملائم بالرغم من إختلاف التدفق في مجرى خروج الغازات المحروقة (المدخنة). ويفضل تصميمه الجديد، فإن غطاء السخان معفي من المشابك.
نعم	نعم	نعم	نعم	نعم	2. المبدل الحراري هو من النحاس الكهرلي الصافي، بتغليف حراري الذي يضمن الإنتقال الكامل للحرارة إلى الماء.
نعم	نعم	نعم	نعم	نعم	3. الموقد هو من التكنولوجيا المتطورة، وذلك لإستغلاله الأفضل للغاز المستهلك.
نعم	نعم	نعم	نعم	نعم	5. صمام الأمان عند الإشعال نو نظام كهربائي يمكن من خروج الغازات من المحارق فقط عند تواجد الشعلة التي تضمن تشغيله.
نعم	نعم	نعم	نعم	نعم	6. جهاز التحكم الأمامي في الغاز. يصلح أيضا للإختيار اليدوي للقوة التي نريدها.
نعم	نعم	نعم	نعم	نعم	7. المنتخب لدرجة الحرارة يصلح لإختيار درجة حرارة الماء الساخن.
نعم	نعم	نعم	نعم	نعم	9. جهاز هيدروليكي خاص . يقوم بالتشغيل الأوتوماتيكي لآليات تسخين الماء عند كل مرة يتم فيها فتح صنبور الماء الساخن. و في نفس الوقت، فهو جهاز أمان و ذلك يفتح المجال لمرور الغاز إلى الموقد فقط عند مرور الماء عن طريق المبدل.
نعم	نعم	نعم	نعم	نعم	13. إتصال الماء الساخن: المرونة
نعم	نعم	نعم	نعم	نعم	14. مرجاس إلكتروني تأبني. يصلح لتأمين التشغيل الصحيح للموقد و ذلك عن طريق التحكم التأبني. (أنظر الصورة في الصفحة 13).
نعم	نعم	نعم	نعم	نعم	15. إلكتروود الإشعال. يوفر مجموعة من الشرارات بشكل متتابع لتشغيل الموقد (أنظر الصورة في الصفحة 13).
نعم	نعم	نعم	نعم	نعم	16. ترموستات المحدد للحرارة
نعم	نعم	نعم	نعم	نعم	17. مايكرو الإشعال
نعم	نعم	نعم	نعم	نعم	18. جهاز التحكم في خروج الغازات. (ط ط ب) يقف السخان عن التشغيل إن وجد عائق لخروج غازات الإحراق
نعم	نعم	نعم	نعم	نعم	19. علبة البطاريات
نعم	نعم	نعم	نعم	نعم	20. الصمام الهيدروليكي للصرف
نعم	نعم	نعم	نعم	نعم	21. معيار إلكترونيكي للتحكم

تعليمات للمستعمل

سخانات إلكترونية (بدون لهب دائم) .

- الإختبارات المسبقة

1. تأكد من أن تكون صنادير الماء الساخن مغلقة.
2. افتح أداة مرور الغاز إلى السخان و التي هي تتواجد في مكان تزويد السخان بالغاز.
3. تأكد من إن كانت البطاريات بقوة 1,5 فولط هي متواجدة به و بالمكان الصحيح (+ و -) و أن يكون قد نزع ختام الأمان.
4. إختبار حالتها و ذلك بأن تكون البطاريتين مشحنة بقدر كافي يضمن التشغيل العادي للسخان.

- الإختيار اليدوي لقوة الحارق

لتشغيل الجهاز فيجب إدارة أداة التحكم من الموضع  إلى حتى إحدى الموضعين الأدنى أو الأقصى عن طريق أداة التحكم في الغاز، يمكننا إختيار قوة السخان، الأدنى (-) أو الأقصى (+) و كذا مواضع متوسطة و ذلك بناء على قوة تسخين الماء التي تبتغي. عندما توضع أداة التحكم في موقع اللهب الكبير فإن السخان يقوم حينئذ بتسخين الماء بالقوة القصوى. و إن كانت درجة الحرارة تعتبر بالنسبة إليكم مثل في فصل الصيف أو عندما يحتاج فقط لسيل من الماء غير ساخن بقوة، أدر تلك الأداة في إتجاه اللهب الصغير، مقللين بذلك للقوة (و بالتالي لإستهلاك الغاز) إلى حتى النصف تقريبا.

- إختيار درجة الحرارة

عن طريق الأداة الإختيارية لدرجة الحرارة، يمكننا القيام بالإختيار السهل لدرجة حرارة الماء وذلك بإدارة الأداة الإختيارية إلى اليمين للحصول على درجة حرارة عالية أو إلى اليسار للحصول على مياه ذات درجة حرارة أضعف.

- خدمة الماء الساخن

- عندما نقوم بإختيار الخدمات السابقة الذكر، فإن السخان سيقوم بعد ذلك بالبدء في التشغيل، عند فتح صنبور الماء الساخن، فإنه و بشكل أوتوماتيكي ستنتج مجموعة من الشرارات المتتابعة عن طريق إلكترود الإشعال، الذي ينتج عنه التشغيل الأوتوماتيكي للموقد.
- جميع النماذج الإلكترونية تحتوي على مسبار تأيني و التي سيشملها اللهب و عن طريق ذلك سيتحكم فيه.
- و لسبب من الأسباب، فإن حدث طارئ في ممر الغاز، و لم يقم المسبار بضبط تواجد اللهب، فإنه و بشكل أوتوماتيكي، سيقوم إلكترود الإشعال بخلق و من جديد لمجموعة من الشرارات خلال بعض الثواني و ذلك لإشعال الحارق، و إن لم يشتغل، فإنه يعتبر السخان حينئذ معطل.
- يجب إزالة أي سبب أو عنصر يمنع من وصول الغاز إلى السخان، مثلا الإغلاق و بدون إدراك لمفتاح مرور الغاز، أن تكون قارورة الغاز خالية، إلخ.

- توقف سخان عن التشغيل يصلح أحيانا بالقيام بفتح و إغلاق لصنبور الماء الساخن.
- وبالرغم من إزالة ذلك السبب عن طريق فتح و إغلاق صنبور الماء الساخن، لم نحصل على الماء الساخن، أعد العملية مرات متعددة. و إن دام العطب، قوموا بالإتصال بمصلحة الدعم التقني.
- تواجد اللهب في الموقد، سيمكننا مشاهدتها عبر نافذة صغيرة بالغطاء.

- إيقاف تشغيل السخان

- لإيقاف تشغيل السخان أدر أداة التحكم بالغاز من جديد إلى موضع

ملاحظة مهمة

للمحافظة على البيئة، قم بوضع البطاريات التي إنتهت قدرتها العملية في الصناديق المخصصة لهذا الغرض.

- لوحة أزرار التحكم سخانات من نوع 5 و 10 لترات.



أداة التحكم بالغاز

أداة إختيار درجة الحرارة

مهم جدا

ينصح بإغلاق مفتاح مرور الغاز عندما يكون إستعمال الجهاز بشكل غير دائم.

نموذج من نوع 5 ل/ دقيقة سخان بدون لهب

المركب من 80 إلى 100

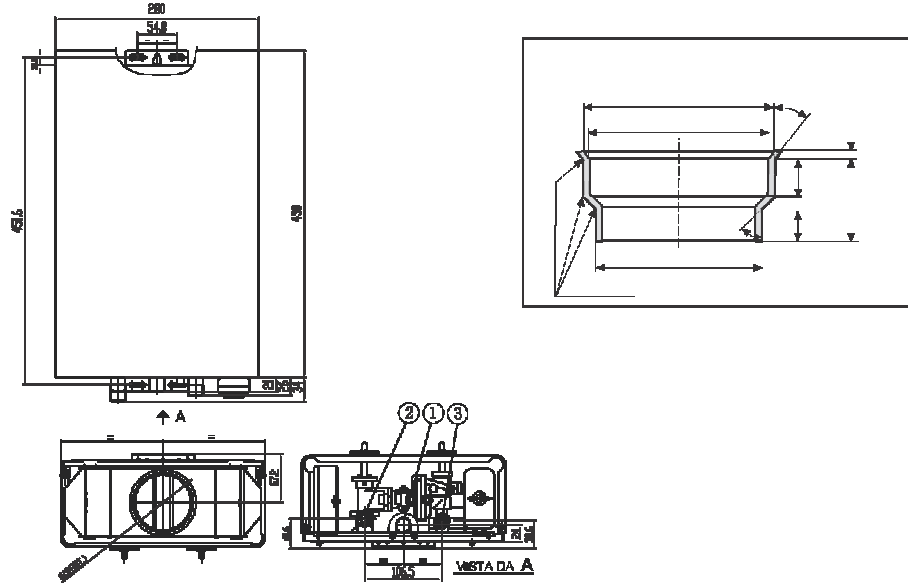

التركيب فقط في أنابيب إخراج الغازات المحروقة من 100

- 1 = خروج الماء الساخن: ر 2/1
- 3 = دخول الماء البارد: ر 2/1
- 2 = مدخل غاز القارورة/بروبان: 12 ملم بالخارج
- مدخل الغاز الطبيعي: 15 ملم بالخارج

نموذج من نوع 10 ل/ دقيقة

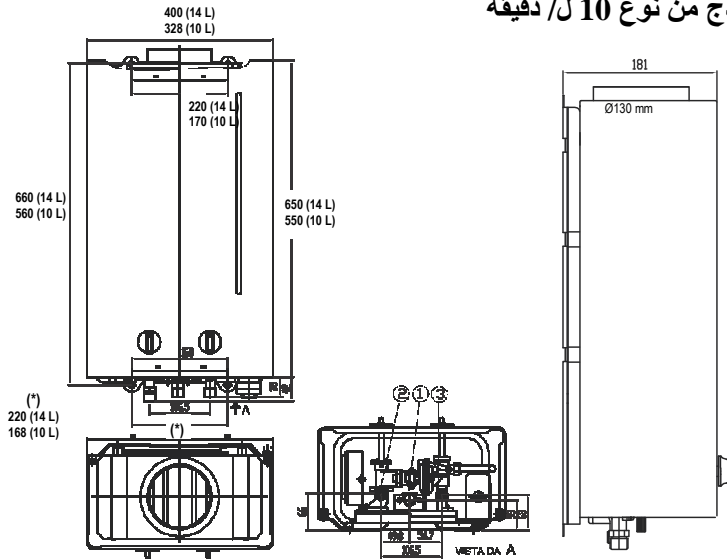

- 1 = خروج الماء الساخن: ر 2/1
- 3 = دخول الماء البارد: ر 2/1
- 2 = مدخل غاز القارورة/بروبان: 12 ملم بالخارج
- مدخل الغاز الطبيعي: 15 ملم بالخارج

تعليمات للشخص الذي يتكلف بالتركيب

يجب أن يقوم بتركيب السخان من طرف تقني مؤهل حاصل على بطاقة ترخيص تركيب الغاز. الإشتغال الجيد لسخان كينظرا هو متوقف وبشكل كبير على تركيبه الصحيح.

و ستكون مهمته أسهل إن إتبع هو التوجيهات التالية:

1. النموذج، المكان و الموقع

- 1.1 عر إهتماما خاصا لأن يكون السخان المختار هو المناسب
- أن تكون حاجيات التجهيز من الماء الساخن ملبات و بالكفاية.
- للغاز المنتظر إستعماله (أنظر بطاقة بيانات السخان).
- فيما يتعلق بالضغط المائي بالشبكة الضرورية لتشغيله (أنظر إلى قائمة الخصوصيات في الصفحة 12)
- 1.2 تأكد من أن المكان الذي سيركب فيه تجتمع فيه جميع الظروف التي يشترطها النظام
- 1.3 ركب السخان بشكل يكون قريبا من صنوبرات الماء الساخن، قريبا من المغسل و لكن أبدا، فوق مكان الطبخ. و يجب كذلك أن يكون قريبا من المدخنة أو من المكان الذي يتواجد به أنبوب إخراج الغازات المحروقة.

2. الأنابيب

- 2.1 من الأفضل إستعمال أنابيب الماء الساخن الأقصر بالإمكان. قم بعزل المراحل الطويلة و ذلك لتفادي فقدان الحرارة.
- 2.2 أترك جوانب أنابيب الماء البارد (ب) و الماء الساخن (س) حيث تشير إلى ذلك الصورة. تفادوا إلتفافات غير ضرورية. ننصح بإستعمال قطر على الأقل بمقياس 2/1"، و إن كان ضغط الماء ضعيفا، بقطر 4/3".
- و في ممر الماء الساخن، تفادي أن تتكون أكياس هوائية، قم بعملية إخلاء الهواء من الممرات المائية
- 2.3 قم بإيصال أنبوب الماء البارد بمفتاح المرور التي يصحب السخان في كيس مع باقي الملحقات.

- 2.4 في نقطة إلتحام مدخل الغاز بالسخان، أدرج مفتاح مناسب لمرور الغاز.
- 2.4.1 الإلتصال ما بين مفتاح المرور المذكور و مرفق دخول الغاز إلى السخان الذي يتم تسليمه في كيس الملحقات، يجب أن يتم القيام به بإلتحام قوي جدا.
- 2.4.2 قطر أنابيب ربط الغاز يجب أن تكون:
- أنبوب 12 ملم بالخارج، و ذلك لنماذج COB 5 y COB 5 x
 - أنبوب 15 ملم بالخارج، و COB 10, COB 10x, COB 14

ذلك لنماذج

2.5 الإلتصالات المائية للسخان

- 2.5.1 لتسهيل التركيب أو تغيير النماذج السابقة، فقد تم تجهيز سخانات بمقمرعات مرنة.
- 2.5.2 قم بربط المتكيفات بناء على التعليمات التالية:
- المتكيف أنثى - أنثى، يصلح لربط الإلتصال بين مدخل الماء البارد و مدخل السخان.
 - المتكيف ذكر - أنثى، يصلح لربط الإلتصال بين مخرج الماء الساخن و شبكة التوزيع.
- 2.5.3 جميع الإلتصالات المذكورة، سيتم القيام بها بملولب من نوع "R 1/2"
- 2.5.4 تأكد من صحة إحكام السد بين جميع الإرتباطات التي تم القيام بها.



ب بارد

س ساخن

غ الغاز

3. التموضع

- بالنسبة لعملية الصحيح للجهاز التدفئة، وتثبيت نفسه في موقف تستقيم كامل.
- استخدم قالب تصاعد تضمنينها في الحزمة. كمثل على ذلك، نرى نموذج قالب 14 لتر / دقيقة:

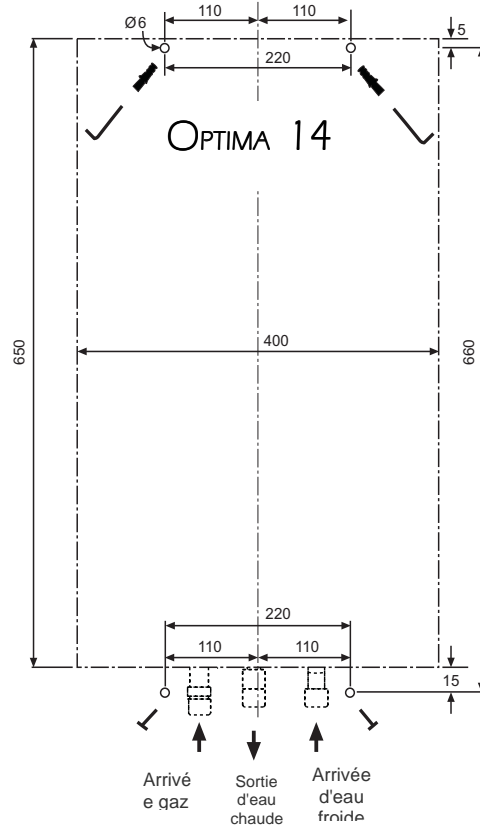

- وتضمنت عناصر الربط الموجودة في كيس من الملحقات مع -
(والمقابس الجدار لتحديد العلوي والسفلي مسامير التثبيت)

يتعطل جهاز من السنانير وتضيق الخناق على وحدة تعلق على الحائط.

توصيل المياه مرنة الساخنة والباردة دون أن ننسى للتحقق من ضيق. لا تقم بإزالة عامل التصفية في مدخل الماء البارد لتجنب مشاكل في الدورة الدموية

4. إخلاء الغازات المحروقة

4.1 أنبوب إخراج الغازات المحروقة.

أنبوب إخراج الغازات المحروقة يجب أن تكون محاوره بناء على نمودجه:
نماذج COB 5 y COB 5 x يمكنها أن تستعمل فقط أحد النوعين التاليين
من أنابيب إخراج مواد الإحتراق.

الأول هو إن تم إختيار أنبوب من حجم 80 ملم لإخراج الغازات، فإن أنبوب الإتصال
يجب دفعه إلى العمق بداخل عنق السخان.
ثانيا: إن تم إختيار أنبوب من حجم 100 ملم كمر لإخراج مواد الإحتراق، فيجب حينئذ و
من الضروري إستعمال الأداة المنسقة. سواء المتعلق بـ 80 ملم أو بـ 100 ملم يتم منحها
مع السخان. منطقة 80 سيتم تركيبها إلى حتى العمق بداخل عنق السخان. الأنبوب من حجم
100 ملم سيتم تركيبه من الداخل و إلى حتى عمق أداة الإلتأم.

. نماذج COB 10 y COB 10 x

أنبوب يركب مع قاطع التدفق من الداخل. 11 سم.

أنبوب يركب من الخارج. 12 سم.

في المتاجر المتخصصة ، يمكنكم إقتناء أداة الإلتأم لقاطعي التدفق.

. نماذج COB 14

Ø130 mm

4.2 التدفق الكتلي لتقييم المدخات توجد في القائمة المتواجدة في الصفحة 11.

4.3 ضمانات الإخراج الصحيح لغازات الإحتراق.

بالتواجد بنظام تشغيل بالقوة القصوى التي يمكن للسخان أن يبلغها طبقا لخصوصيات المنتج
يجب المراقبة عن طريق لوحة ندى، مرآة مبردة أو أي جهاز آخر مصادق عليه لأخذ
القياسات، إحكام السد لجميع نظام إخراج غازات الإحراق.

4.4 الصيانة

ينصح بها مرة في السنة. و يجب أن يقوم بها مصلحة تقنية رسمية.

5. تركيب الغطاء

و لسبب من الأسباب كنت في حاجة إلى فك تركيب الغطاء من أجل التجهيزات:

5.1 فكك أداة التحكم في الغاز و إختيار درجة الحرارة، و ذلك عن طريق جذبها.

5.2 يجب فسخ اللوالب التي هي بالغطاء.

5.3 ركب من جديد أداة التحكم، و ذلك بالضغط عليهما بالداخل.

الاختبار والتسليم

- تأكد من أن تجتمع في تركيب جميع متطلبات الأنظمة المعمول بها في البلد فيها هذا مثبت.

- التحقق من الختم الكامل للدوائر الغاز والمياه.

على سخان تشغيل والتحقق من عملها لمدة 15 دقيقة، وتعليم للمستخدم التعامل السليم واستخدام سخان وهذا يعطي

دليل التعليمات - .

6. أداة مراقبة إخراج الغازات (ط ط ب)

6.1 عنصر الأمان ط ط ب الذي يوجد بالسخانات ، يضمن الإخراج الصحيح لمواد الإحتراق، و لذا فإنه لا يجب إقصاء تشغيله و كذا لا يجب القيام بأي تدخل غير مراقب فيه. في حالة وقوع اضطرابات في إجلاء نواتج الإحتراق ، وجهاز يقطع إمدادات الغاز إلى الموقد.

6.2 إن عند تشغيل السخان، تدخلت أيضا الأداة ط ط ب، قم بمراقبة مخرج الغازات المحروقة، و بمراقبة أيضا خروج الغازات عن طريق مرآة مبردة وبالماء الساخن أو أي جهاز آخر للقياس مصادق عليه لهذا الغرض.

6.3 و في حالة حدوث عطل، إستعمل فقط أدوات غيار أصلية و ذلك لأنه يمكن أن يكون نظام تشغيل أداة ط ط ب غير صحيح.

6.4 تبديل أداة ط ط ب بن يجب أن يقوم بها تقنيون أخصائيون و ذلك عن طريق الشكل التالي:
- يجب فك الأداة ط ط ب المعطلة و ذلك بفسخ اللولبين الإثنتين الذان يمسكان بها.
- فك الطرمبار.
- وضع طرمبار جديد أصلي.
- مسك الأداة ط ط ب بعلبة الدخان و بدون أن يضغط على اللوالب.
- إختبار تشغيله الصحيح.

6.5 النماذج التي تركيب بالخصوص في الخارج، فهي لا تحتاج إلى هاته الأداة.

مهم جدا

لا تنسى مراقبة المكان الذي يوجد به السخان، للموقع المفتوح لدخول الهواء و كذلك مخرج الهواء طبقا لما هو وارد في نظام التجهيزات بالغاز. و للمحافظة على نقاء البيئة، تذكر وضع البطاريات التي أنتعت صلاحيتها بالصناديق التي هي متواجدة لهذا الغرض.

الكتل التدفقية لل ب.د.ص و درجات حرارة الدخان (UNE-EN 26 5.2.1.4. b)

الغاز	نماذج سخان 5 لترات		نماذج سخان 10 لترات		نماذج سخان 10 لترات	
	On	Om	On	Om	On	Om
	g/s	g/s	g/s	g/s	g/s	g/s
G20	7,5	6,3	16,1	12,5	21,5	16,3
G30	7,1	5,9	15,1	11,7	20,2	15,3

لن المسمار ضبط تدفق الحد الأدنى، وتقع في الجسم من الماء، والتي أغلقت يمكن التلاعب بأي شكل من الأشكال.

البيانات التقنية

البيانات التقنية	5 لترات		10 لترات		14 لترات
	COB 5	COB 5 x	COB 10	COB 10 x	COB 14
النوع قارورة/برويان	I2H3+	I2H3+	I2H3+	I2H3+	I2H3+
نوع الجهاز	B 11BS	B 11	B 11BS	B 11	B 11BS
نوع التركيب	بالداخل	بالخارج	بالداخل	بالخارج	بالداخل
القوة الأقصى الذي يمكن للسخان بلوغها - كلواط	4,10 10,1	4,10 10,1	8,10 20,2	8,10 20,2	10,70 26,8
القوة المفيدة - كلواط الأدنى الأقصى	3,6 8,9	3,6 8,9	7,10 17,8	7,10 17,8	9,3 23,8
سيال المياه (لتر/ دقيقة) و الطاقة الحرارية: (a) 40° C (Δ= 25° C)	— 5,1	— 5,1	— 10,1	— 10,1	— 13,7
65° C (Δ= 50° C)	— 2,6	— 2,6	— 5,1	— 5,1	— 6,8
الضغط الأدنى للمياه (bar) لدرجة الحرارة (b) 40° C (Δ= 25° C)	— 0,5	— 0,5	— 0,5	— 0,5	— 0,4
65° C (Δ= 50° C)	— 0,2	— 0,2	— 0,2	— 0,2	— 0,2
الضغط الأدنى للمياه (bar) (d)	10	10	10	10	10
إستهلاك الغاز (c) (1013 mbar/288° K) G-31 برويان kg/h G-30 القارورة	0,32 0,79	0,32 0,79	0,63 1,58	0,63 1,58	0,84 2,09
G-20 الغاز الطبيعي m³/h	0,43 1,07	0,43 1,07	0,86 2,14	0,86 2,14	1,13 2,83
ضغط الغاز (mbar) Butano G-30 عند مدخل السخان (mbar) G-31 البرويان G-20 الطبيعي في الحارق - القوى القصوى (mbar) G-30 القارورة G-31 البرويان G-20 الطبيعي في الحارق - القوى الأدنى (mbar) G-30 القارورة G-31 البرويان G-20 الطبيعي	28-30 37 20 27,3 35,3 14,7 — — —	28-30 37 20 27,3 35,3 14,7 — — —	28-30 37 20 27,57 35,84 13,33 — — —	28-30 37 20 27,57 35,84 13,33 — — —	28-30 37 20 27,57 35,84 13,33 — — —
التيار الكهربائي (220V—50 Hz)	لا	لا	لا	لا	لا
"CE" كلمة اللغز	0461CN0998				0461BT0927
<p>(a) إطلاقاً من دخول الماء البارد ب 15 درجة حرارية.</p> <p>(b) هو الضغط الذي يحتاج إليه الجهاز للتشغيل، هذا بالإضافة إلى الضغط الذي يحتاجه بناء على محاور و طول جاية الأتابيب و الحاجة للمياه.</p> <p>(c) هذا الإستهلاك يحدث في حالات مرجعية، و ذلك المراد ب 84 بلغمات من نسبة PCl.</p> <p>(d) الضغط الأقصى بماء تبلغ درجة حرارته 75</p>					

قائمت قطر الحاقن
نماذج 5 لترات/دقيقة

النماذج		COB 5 y COB 5 x	
		G.P.L.	G.N.
الحواقن	القطر	0,66	1,0
	الرمز		

نماذج 10 لترات/دقيقة

النماذج		COB 10 y COB 10	
		G.P.L.	G.N.
الحواقن	القطر	0,72	1,15
	الرمز		

14 1

النماذج		COB 14	
		G.P.L.	G.N.
الحواقن	القطر	0,66	1,02
	الرمز		

الجدول الكهربائي للسخان بدون لهب

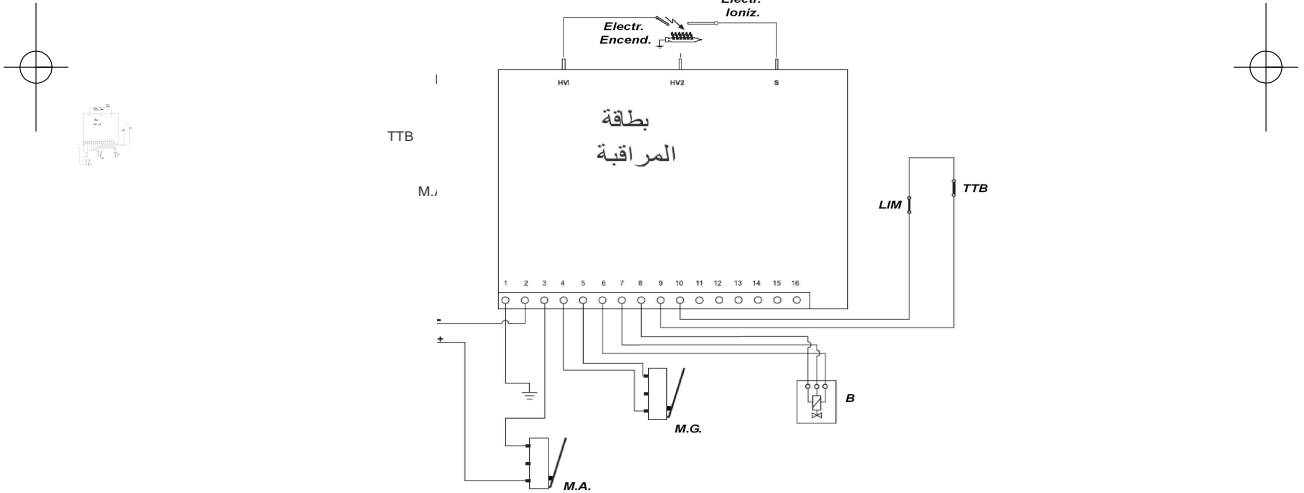

الرموز المطبقة في الجداول الكهربائية

Electr. encend. = إكترود الإشعال
Electr. ioniz. = محول التأين
TTB = جهاز التحكم في إخراجات الغازات

LIM = محدد درجة الحرارة
B = ملف
M.G. = الغاز الدقيق
M.A. = التشغيل الدقي

شهادة الضمان - كينطرا غوضسيا

تضمن كينطرا الأجهزة التي تورد بها طبقا لما هو وارد في القانون 2003/23 المتعلق بضمانة ألسع الإستهلاكية خلال مدة سنتين ضد عدم الرضى الذي يتم التعبير عنه منذ تسليم المنتج.

و عدى بشهادة تثبت ضد ذلك، فإنه سيعد التعبير عن عدم الرضى بعد مرور ستة أشهر منذ التسليم، انها لم تكن موجودة عندما تم تسليم المنتج.

ضمانة قطع الغيار ستدوم لمدة سنتين بعد تاريخ تسليم الجهاز، غير ذلك فقط، مبدل الحرارة (المشع) الذي تكون مدة ضمانته ثلاث سنوات.

تلك الضمانة ستشمل فقط الأجهزة التي تم بيعها و تركيبها داخل التراب الإسباني.

بعد الضمانة

و عدى بشهادة تثبت ضد ذلك، ستعتبرالمنتجات هي متوافقة وصالحة للهدف المبتغى منها عند إقتنائها و دائما فقط عندما تخضع للشروط التالية:

- الجهاز الذي يتم ضمانه يجب أن ينتمي للفئة التي خصصها المنتج بالاساس للبيع بإسبانيا و يجب كذلك أن يتم تركيبه بإسبانيا.
- قطع الغيار التي من الضروري تغييرها ستكون تلك التي تعينها المصلحة التقنية الرسمية و في جميع الحالات ستكون أصلية و من إنتاج كينطرا.
- ستكون الضمانة صالحة فقط عندما يتم القيام بالعمليات العادية للصيانة الموصوفة في التعليمات التقنية التي تصاحب الجهاز.
- على المستهلك أن يعلم كينطرا بعدم الرضى عن المنتج في ظرف زمني يقل عن شهرين و ذلك منذ أن تم المعرفة بها.

و الضمانة لا تشمل الحوادث الناتجة عن:

- التغذية الكهربائية لأليات تعتمد على مولدات كهربائية أو أي نظام آخر يكون غير شبكة كهربائية مستقرة و ذات مقدرة كافية.
- المنتجات التي خضعت لأي إصلاح لم تقم به مصلحة الدعم التقني الرسمية التابعة لكينطرا و/أو طاقم مرخص به من طرف كينطرا غوضسيا.
- تآكلات أو عيوب، ناتجة عن تخزين غير ملائم .
- إستعمال المنتج خلال مدة الضمانة من طرف أشخاص لا علاقة لهم بكينطرا.
- تركيب لا يتطابق مع التعليمات التي تزود مع المنتجات.
- تركيب الجهاز الذي لا يحترم النظم و القوانين الجاري بها العمل (الكهربائية، المائية، إلخ).
- عيوب في التجهيزات الكهربائية، المائية أو لسبب سيال مائي غير كافي، إلخ.
- شذوذ ناتجة عن الإستعمال الغير الصحيح للمياه التي تزود للجهاز، أو تآكلات ناتجة عن عنف هاته الأخيرة، و ذلك بسبب تنظيف تم القيام به بطريقة غير صحيحة.
- شذوذ ناتجة عن عوامل بيئية (التلج، الصاعقة، الفيضانات، إلخ) هذا بالإضافة إلى تجهيزات كهربائية مطردة.
- بسبب صيانة غير ملائمة، إهمال أو إستعمال غير مناسب.

المواد التي تم تغييرها خلال الضمانة ستحول إلى ملكية كينطرا غوضسيا

ملاحظة: من الضروري جدا الإدلاء بجميع البيانات المشار إليها في شهادة الضمان. المصادقة على الضمانة يجب القيام بها بشكل مباشر و عاجل مشيرين بها إلى تاريخ الشراء و إرسالها بسرعة إلى كينطرا غوضسيا.

جميع خدماتنا التقنية الرسمية تشمل بطاقة إعتامد كينطرا. أطلب هذا الإعتامد عند أي إصلاح.

يجب تقديم الشكاوي الممكنة عند الهيئة المسؤولة في هاته المادة.

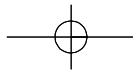

OPTIMA

INSTANTANEOUS GAS WATER HEATER

Installation, use and maintenance instructions

Congratulations on purchasing our product.

The COINTRA instant gas water heater that you have chosen has been carefully designed and manufactured by our specialists and thoroughly checked to meet all your requirements.

We recommend that you read these instructions carefully for you to get maximum hot water comfort with your new COINTRA instant gas water heater.

For installation, use and conservation of the gas water heater will be necessary to respect the warnings.

CONTENTS	PAGE
DESCRIPTION AND FEATURES BY MODEL	3
USER INSTRUCTIONS	5
ELECTRONIC WATER HEATERS (WITHOUT PILOT LIGHT).....	5
- Prior checks	5
- Manual selection of burner power	5
- Temperature selection	5
- Hot water selection	5
- Turning off the water heater.....	6
- Control panel	6
- Overall dimensions.....	7
INSTALLATION INSTRUCTIONS	8
MODEL, PREMISES AND LOCATION.....	8
PIPES.....	8
PLACEMENT	10
BURNT GAS EVACUATION.....	11
MOUNTING THE COVER.....	11
VERIFICATION AND DELIVERY.....	11
GAS EVACUATION CONTROL DEVICE (T.T.B.).....	12
SPECIFICATIONS.....	13
INJECTOR DIAMETER TABLES.....	14
WIRING OUTLINE OF WATER HEATERS WITHOUT PILOT LIGHT.....	14

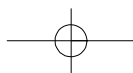

DESCRIPTION AND FEATURES BY MODEL

Your COINTRA water heater has been designed and manufactured so that, through correct usage, you can enjoy the convenience of hot water.

Depending on the model chosen, it consists of the following components (see table below).

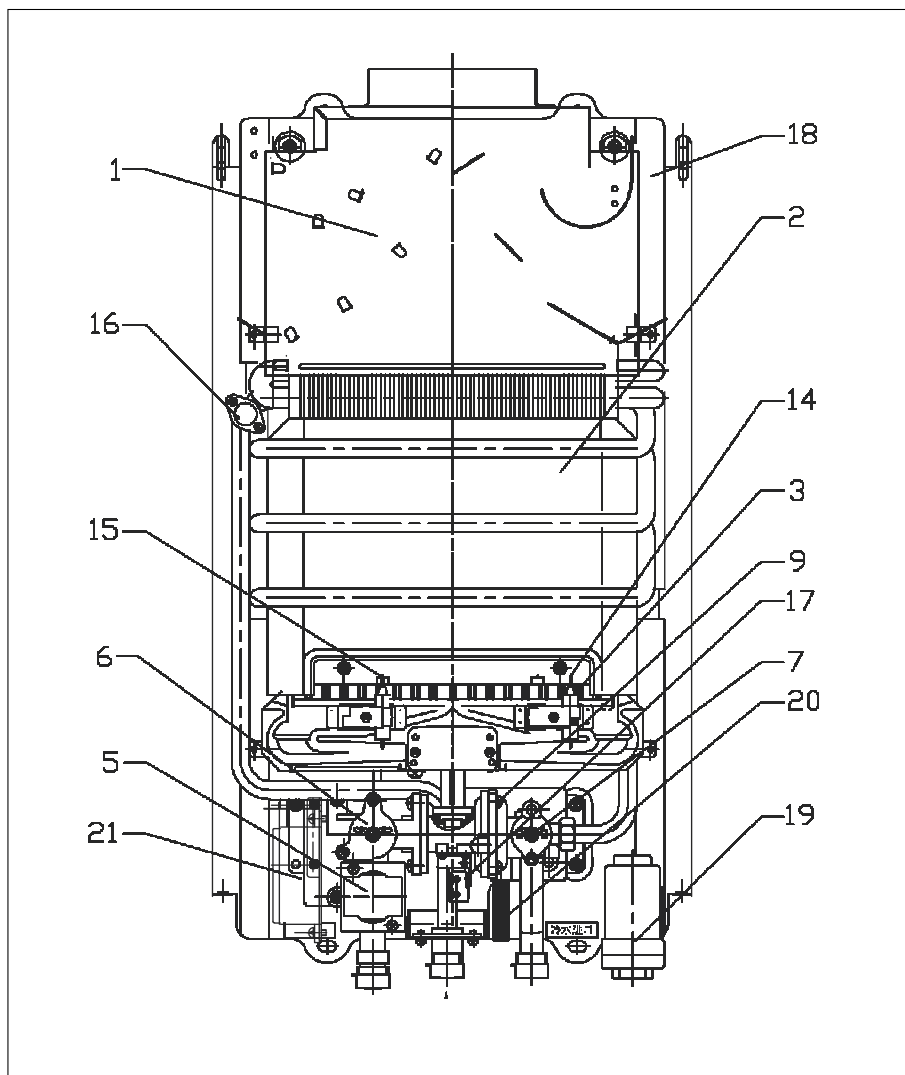

DEPENDING ON THE MODEL CHOSEN, THE WATER HEATER WILL COMPRISE THE FOLLOWING COMPONENTS

FUNCTIONAL ASSEMBLIES	5 l/min models 8.9 kW (127.5 Kcal/min)		10 l/min models 17.8 kW (255 Kcal/min)		14l/min model 23,8 kW (341 kcal/min)
	COB 5	COB 5 x	COB 10	COB 10x	COB 14
1. Incorporated draught diverter. Ensures proper combustion even when the draught changes in the burnt gas evacuation duct (flue). With its new design, the heater cover is free of gratings.	Yes	Yes	Yes	Yes	Yes
2. Heat exchanger. Pure electrolytic copper with a caloric coating that ensures the highest possible heat transfer to water.	Yes	Yes	Yes	Yes	Yes
3. Burner Advanced technology that takes full advantage of the gas consumed	Yes	Yes	Yes	Yes	Yes
5. Ignition safety valve. Electric system that only allows gas to leave the burners when the pilot light's presence ensures it is ignited	Yes	Yes	Yes	Yes	Yes
6. Front gas control. This can also be used to MANUALLY SELECT THE REQUIRED POWER.	Yes	Yes	Yes	Yes	Yes
7. Temperature selector. Allows you to adjust the hot water temperature.	Yes	Yes	Yes	Yes	Yes
9. Special hydraulic device. <ul style="list-style-type: none"> Automatically starts the water heating mechanisms each time a hot water tap is turned on. This is a GUARANTEE at the same time as the gas passage is only open when water circulates through the exchanger. 	Yes	Yes	Yes	Yes	Yes
13. Hot water connection: Flexible	Yes	Yes	Yes	Yes	Yes
14. Electronic Ionisation probe. Used to ensure the burner's smooth operation through the ionisation control. (see figure page 13)	Yes	Yes	Yes	Yes	Yes
15. Electrode ignition. Provides continuous sparks to ignite the burner. (see figure page 13)	Yes	Yes	Yes	Yes	Yes
16. Temperature restrictor thermostat.	Yes	Yes	Yes	Yes	Yes
17. Ignition micro.	Yes	Yes	Yes	Yes	Yes
18. Control device for gas evacuation. (TTB) Disconnects the heater if the combustion gas outlet is obstructed.	Yes	no	Yes	no	Yes
19. Battery box.	Yes	Yes	Yes	Yes	Yes
20. Drainage valve.	Yes	Yes	Yes	Yes	Yes
21. Electronic control module.	Yes	Yes	Yes	Yes	Yes

USER INSTRUCTIONS



ELECTRONIC WATER HEATERS (WITHOUT PERMANENT PILOT LIGHT)

- Prior checks

1. Make sure hot water taps are turned off.
2. Turn on the gas to water heater stopcock that is located where gas is supplied to the appliance.
3. Check that the 1.5 V batteries are correctly installed according to polarity (+ and -) and the safety seal has been removed.
4. Check that they are sufficiently charged for the water heater to function.

- Manual selection of Burner Power

To ignite the appliance, turn the gas knob from the position  one of the 2 minimum or maximum positions.

The gas knob allows you to select the water heater power, minimum () or maximum (▲), and intermediate positions according to the hot water intensity required. Turn the gas knob to the  position (large flame), the unit heats the water at full power. If the temperature is too high, for example in summer or if a small volume of not very hot water is required, turn the knob to the position  (small flame), reducing the power (and gas consumption) almost by half.

- Temperature selection

With the Temperature Selector you can easily gauge the water temperature by turning the selector to the right to achieve a higher temperature, or to the left to obtain less hot water.

- Hot Water Service

- Once the previous settings have been selected, the water heater will start the process; turning on the hot water tap will automatically generate continuous sparks through its ignition electrode and directly light the burner.
- All the electronic models have an ionisation probe, which is immersed in the flame to control it.
- If for any reason an issue has occurred in the gas circuit and the probe does not detect the flame's presence, the ignition electrode will automatically generate sparks for a few seconds to ignite the burner; in the event that the water heater does not turn on, it will be out of service.
- You must remove the cause or element that prevents the gas from reaching the water heater, for example if the stopcock has been inadvertently turned off, worn out gas cylinder, etc.

- The water heater block is deactivated by turning on and off the hot water tap;
- If the cause is removed and the hot water supply is not re-established after turning on the hot water, repeat the operation. Contact Technical Support if the anomaly persists.
- The flame's presence in the burner is seen through the window on the cover.
- Turning off the water heater
To turn the water heater off, turn the gas knob again to the position 

IMPORTANT NOTE

To protect the environment, deposit used batteries in containers intended for this purpose.

CONTROL PANEL OF 5- AND 10-LITRE WATER HEATERS

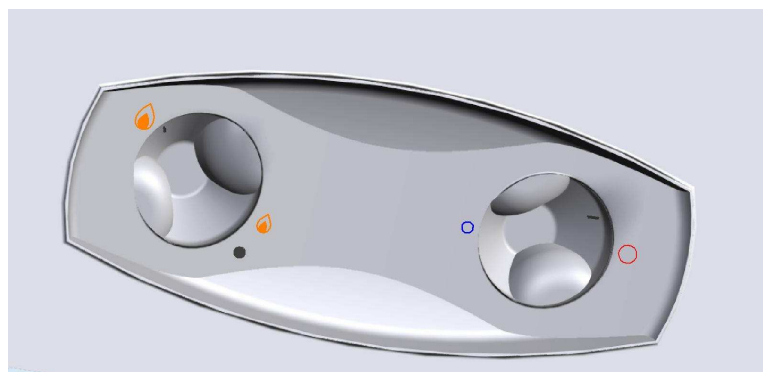

GAS KNOB

TEMPERATURE SELECTOR

VERY IMPORTANT

It is recommended that the installation's stopcock is turned off when the unit is not being used frequently.

5-l/min MODELS WATER HEATERS WITHOUT PILOT LIGHT

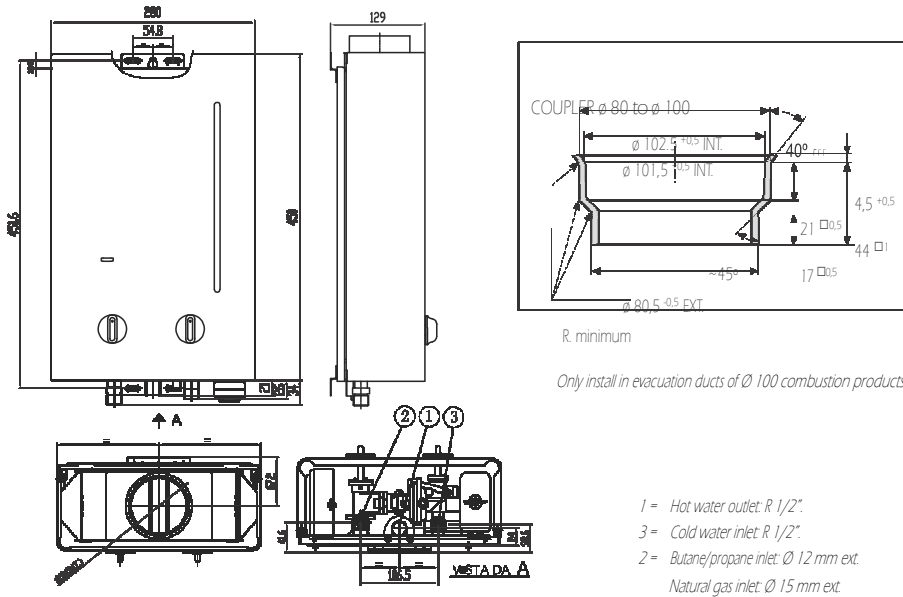

10-l/min MODELS

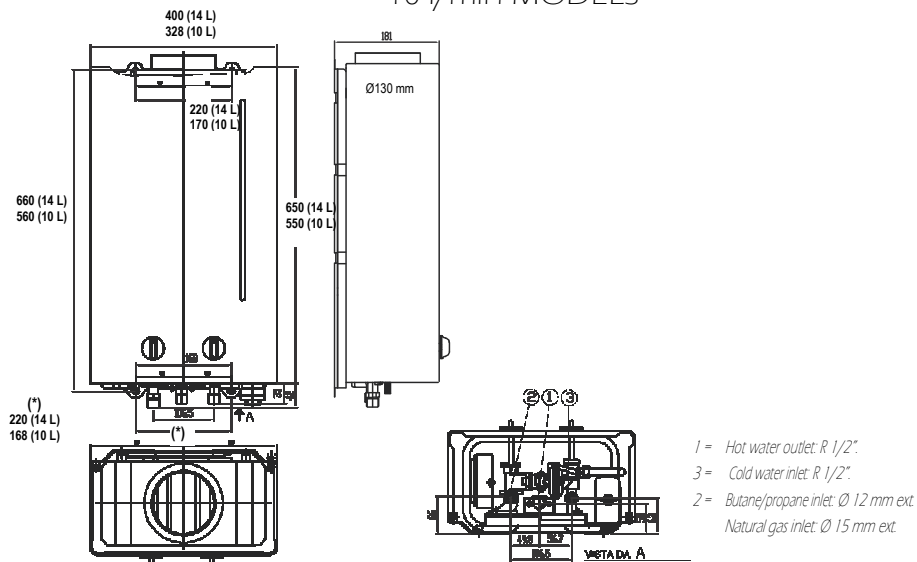

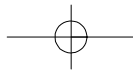

INSTALLATION INSTRUCTIONS

The water heater must be installed by a professional that holds an AUTHORISED GAS INSTALLER PERMIT. The smooth operation of your COINTRA water heater depends largely on it being installed CORRECTLY.

This task will be easier if you follow the guidelines below:

1. MODEL, PREMISES AND LOCATION.

- 1.1. Pay particular attention to ensure the chosen water heater is suitable:
 - To satisfactorily cover the facility's hot water needs.
 - For the intended gas (see water heater data plate).
 - In relation to the water pressure in the network necessary for it to work (see specification table on page 12).
- 1.2. Ensure that the facility's premises meets all the conditions required by the Regulations.
- 1.3. Position the water heater as near to the hot water tap as possible, near the sink but NEVER above the cooker. It should also be placed as near as possible to the flue or the point where the pipe that disposes of burnt gases comes out.

2. PIPES.

- 2.1. Make the hot water pipes as short as possible. Isolate long sections to avoid heat loss.
- 2.2. Leave the ends of the cold water (F) and hot water (C) pipes as shown in the diagram. Avoid unnecessary bends and bottlenecks. We recommend using a minimum diameter of piping of ½" and ¾" in the case of low water pressure. Make sure air pockets are unable to form in the hot water conduit. Flush water pipes.
- 2.3. Connect the stopcock, which was supplied with the water heater in the accessories bag, to the hot water pipe.

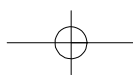

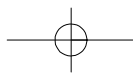

2.4. Insert a suitable gas stop cock in the gas supply to the water heater.

2.4.1. The joining between this stopcock and the gas entry tube to the water heater included in the accessories bag must be carried out by brazing.

2.4.2. The gas connection pipes must have the following diameters:

- External \varnothing 12 mm pipe for models COB 5 and COB 5 x.
- External \varnothing 15 mm pipe, for models COB 10, COB 10 x and COB 14

2.5. Water heater water connections.

2.5.1. To make installation easier or replace previous models, the water heaters have been equipped with flexible hoses.

2.5.2. Connect the flexible hoses according to the following directions:

- Female-Female flexible hose is used to connect the cold water inlet with the water heater inlet.
- Male-Female flexible hose is used to connect the hot water inlet with the water mains.

2.5.3. All connections shown are carried out with R 1/2" screw.

2.5.4. Make sure the joints are tightened properly.

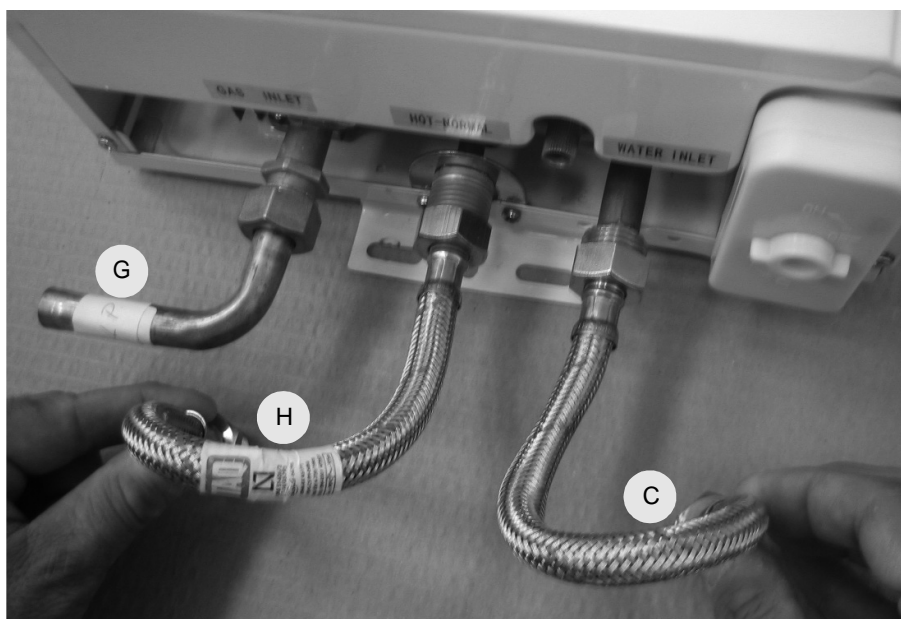

C Cold **H** Hot **G** Gas

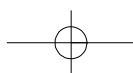

3. POSITIONING.

- For correct operation of the heater, install it in a vertical position.
- Use the mounting template included in the package. As an example, see template model 14 l/ min:

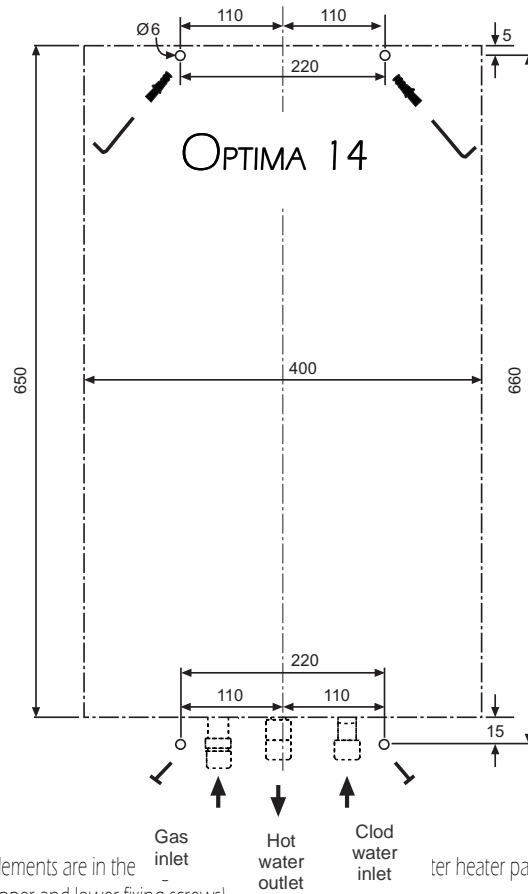

- The fastening elements are in the plugs for fixing upper and lower fixing screws)
- Hang the water heater of hooks and tighten the screws to attach it to the wall.
- Connect the flexible hot and cold water hoses without forgetting to check for leaks. Do not remove the filter at the cold water inlet in order to avoid circulation problems.

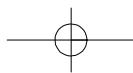

4. EVACUATION OF BURNT GAS

4.1. Evacuation of burnt gas pipe.

The burnt gas evacuation pipe must have the following diameters, depending on model:

- Models COB 5 and COB 5 x can only be attached to one of the two following types of combustion product evacuation pipes:

1°. If you choose an Ø 80 mm pipe for the evacuation, the pipe joining the cutter will be adjusted "to the bottom" in the inside of the water heater's casing.

2°. If the Ø 100 pipe is chosen to evacuate the combustion products, the coupler must be installed. Ø 80 to Ø 100 supplied with the water heater. The Ø 80 area will be fitted "to the bottom" in the inside of the casing of the water heater's draught diverter; the Ø 100 pipe of the duct will be adjusted from the inside and to the bottom of the Coupler*.

- Models COB 10 and COB 10 x.

Pipe for fitting the draft diverter on the inside: Ø 110 mm.

Pipe for fitting on the outside: Ø 120 mm.

Couplings for draft diverters are found at specialist trade stores.

- Model COB 14.

Pipe for fitting the draft diverter: Ø130 mm

4.2. The mass flow rates for calculating flues are found in the table on page 11.

4.3. Ensuring the correct evacuation of combustion gases.

To ensure the system is functioning with the water heater's nominal power, check the tightness of the whole combustion gas evacuation system through a spray plate, cooled mirror or any other approved apparatus,

4.4. Maintenance.

Recommended on an annual basis. This must be carried out by an Official Technical Service.

5. MOUNTING THE COVER.

If for any reason you need to remove the cover for installation:

5.1. Remove the gas knob and temperature selector by pulling them out.

5.2. Loosen the screws connecting the cover.

5.3. Assemble the controls by pressing them inwards.

CHECK AND COMMISSIONING

- Ensure that the installation meets on ALL REQUIREMENTS OF THE REGULATIONS IN FORCE IN THE COUNTRY IN WHICH THIS IS INSTALLED.

- Check the complete sealing of the gas and water circuits.

- Turn on the heater and check its operation for 15 min, teach the user the proper handling and use of heater and give this instruction manual

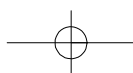

6. CONTROL DEVICE FOR THE EVACUATION OF GASES (T.T.B.)

- 6.1. The T.T.B. safety element that is fitted to the water heaters ensures that combustion products are evacuated properly and should, therefore, not be deactivated and uncontrolled interventions should not be performed on it. In case of disturbances in the evacuation of combustion products the device interrupts the gas supply to the burner.
- 6.2. If the T.T.B. device is activated once the water heater is turned on, revise the burnt gas outlet by checking the evacuation with a cooled mirror with running water, or any other measuring device approved for this purpose.
- 6.3. In case of damage, use only original spare parts as the T.T.B. device may not work properly otherwise.
- 6.4. The T.T.B. device should be replaced by experts as follows:
- Remove the defective T.T.B. device by loosening the two screws holding it together.
 - Remove the thermocouple.
 - Insert a new original thermocouple.
 - Attach the T.T.B. device to the smoke box without forcing the screws.
 - Check it is working properly.
- 6.5. Models for "Exclusive outside installation" do not need this device.

VERY IMPORTANT

In the premises where the water heater is located, do not forget to open the air inlet and, where appropriate, the air outlet as per the requirements of the GAS Installations Regulations. To maintain a clean Environment, remember to dispose of used batteries in containers prepared for collecting these products.

MASS FLOW RATES OF P.D.C. (UNE-EN 26 5.2.1.4 b)						
GAS	5-litre Models		10-litre Models		14-litre Models	
	Qn	Qm	Qn	Qm	Qn	Qm
	g/s	g/s	g/s	g/s	g/s	g/s
G20	7,5	6,3	16,1	12,5	21,5	16,3
G30	7,1	5,9	15,1	11,7	20,2	15,3

TECHNICAL SPECIFICATIONS

TECHNICAL SPECIFICATIONS	5 LITRES		10 LITRES		14 LITRES
	COB 5	COB 5x	COB 10	COB 10x	COB 14
CATEGORY	IBH3+	IBH3+	IBH3+	IBH3+	IBH3+
APPLIANCE TYPE	B11BS	B11	B11BS	B11	B11BS
TYPE OF INSTALLATION	Inside	Outside	Inside	Outside	Inside
NOMINAL CONSUMPTION - kW	4,10 10,1	4,10 10,1	8,10 20,2	8,102 0,2	10,70 26,8
USEFUL POWER - kW	3,6 8,9	3,6 8,9	7,10 17,8	7,101 7,8	9,3 23,8
WATER (l/min) AND TEMPERATURE RATE: (a)	— 5,1	— 5,1	— 10,1	— 10,1	— 13,7
40° C (Δ= 25° C)	— 2,6	— 2,6	— 5,1	— 5,1	— 6,8
65° C (Δ= 50° C)	— 0,5	— 0,5	— 0,5	— 0,5	— 0,4
MINIMUM WATER PRESSURE (bar) FOR TEMPERATURE: (b)	— 0,2	— 0,2	— 0,2	— 0,2	— 0,2
40° C (Δ= 25° C)	— 0,2	— 0,2	— 0,2	— 0,2	— 0,2
65° C (Δ= 50° C)	10	10	10	10	10
MAXIMUM WATER PRESSURE (bar) (d)	10	10	10	10	10
GAS CONSUMPTION (1013 mbar/288° K) (c)	0,32	0,32	0,63	0,63	0,84
Propane G-31	0,79	0,79	1,58	1,58	2,09
Butane G-30	0,43	0,43	0,86	0,86	1,13
Natural gas G-20	1,07	1,07	2,14	2,14	2,83
GAS PRESSURE (mbar)					
At the heater inlet (mbar) Butane G-30	28-30	28-30	28-30	28-30	28-30
Propane G-31	37	37	37	37	37
Natural G-20	20	20	20	20	20
In the burner- Maximum Power () (mbar)					
Butane G-30	27,3	27,3	27,57	27,57	27,57
Propane G-31	35,3	35,3	35,84	35,84	35,84
Natural G-20	14,7	14,7	13,33	13,33	13,33
In the burner- Minimum power () (mbar)					
Butane G-30	—	—	—	—	—
Propane G-31	—	—	—	—	—
Natural G-20	—	—	—	—	—
ELECTRICAL CURRENT (220V-50 Hz)	no	no	no	no	no
"EC" MARK	0461CN0998				0461BT0927
<p>(a) Based on input temperature of cold water at 15° C. (b) This is the pressure required to operate the appliance, allowing for the addition of what is needed based on diameters and length of the pipeline circuit used. (c) This consumption is produced in reference conditions for an 84% yield of the IPC (d) Maximum pressure with water temperature of 75° C.</p>					

PREVENTIONS

AGAINST LIME

In specific areas with hard water, in order to prevent the deposition of lime that can affect to the heat transmission, it is recommended to limit the output temperature adjusting it by means of the temperature selector.

AGAINST ICE

In specific cold areas, to prevent the water heater from being damaged as result of an imminent freeze:

- Close the water inlet valve to the heater
- Open the lowest hot water tap (e.g. the bidet)
- Open the drain valve in the lower part of the heater, so that water can come out and the air can enter.

MAINTENANCE

Use a cloth with soapy water to clean the front cover, avoid abarsive detergents and solvents. To increase the life of your water heater, it should be maintained and cleaned once a year, please call our Technical Service.

ADAPTING TO DIFFERENT GASES

The gas water heater is equipped for a specific gas. Adaptation of COINTRA gas water heaters to a different gas of the gas prepared from factory, must be performed by competent authorized using COINTRA original parts and in accordance with the regulations in force in the country in which the appliance is installed. This adaptation should be as follows:

1. Turn off the water and gas supply, remove the knobs and put off the front cover.
2. Replace the injector nozzles (see figure A) in the burner by those specific for the corresponding gas.
3. Replace the gas front valve mechanism (figure B), paying attention to mount it correctly.
4. Place the new technical data sticker on the previous one, to show the right gas adaption.

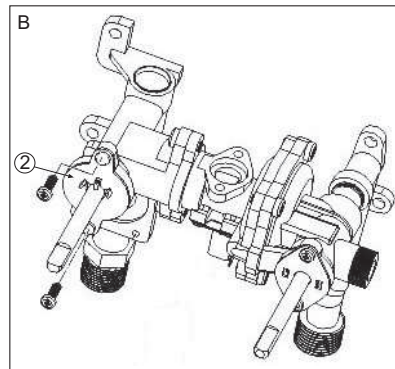
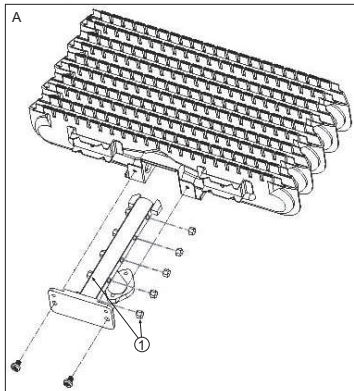

VERY IMPORTANT: The adjusting screw of minimum flow, situated in the body of water, which is sealed will not be manipulated in any way.

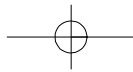

INJECTOR DIAMETER TABLES

5 l/min MODELS.

MODELS		COB 5 and COB 5 x	
		G.P.L.	G.N.
INJECTORS	DIAMETER	0.66	1.0
	CODE		

10 l/min MODELS.

MODELS		COB 10 and COB 10 x	
		G.P.L.	G.N.
INJECTORS	DIAMETER	0.72	1.15
	CODE		

14 l/min MODELS.

MODELS		COB 14	
		G.P.L.	G.N.
INJECTORS	DIAMETER	0.66	1.02
	CODE		

WIRING OUTLINE OF WATER HEATERS WITHOUT PILOT LIGHT

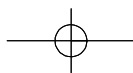
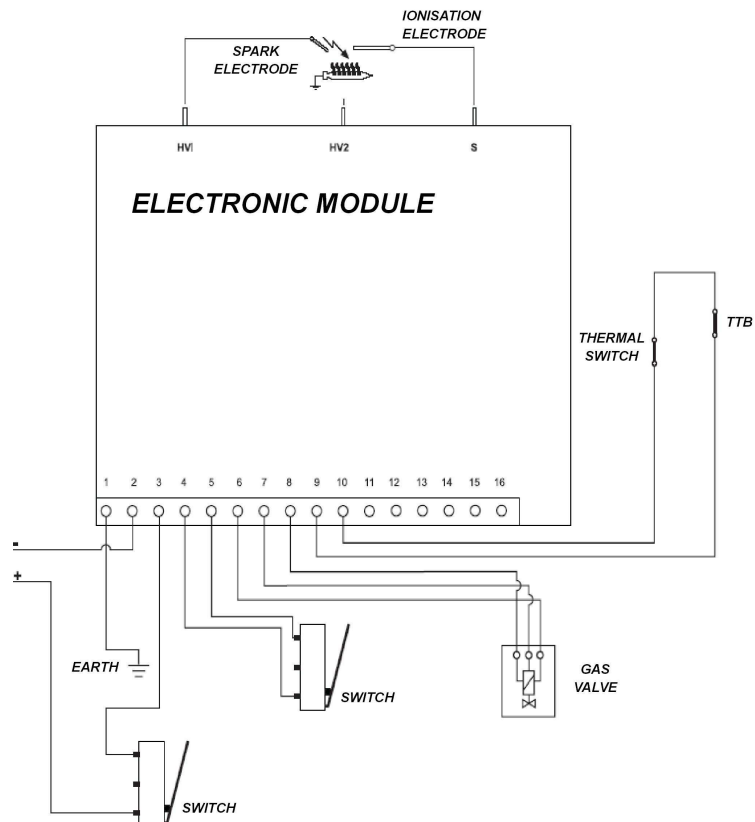

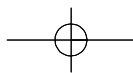

CERTIFICATE OF GUARANTEE - COINTRA GODESIA

COINTRA guarantees the appliances that it supplies in accordance with Act 23/2003 relating to guarantees when selling consumer goods for a period of **two years** against any non-compliance that becomes apparent after product delivery.

Unless proved otherwise, it is presumed that non-conformities that become apparent **six months** after delivery did not exist when the goods were delivered

Spare parts will be guaranteed for a period of **two years** from the date the appliance is delivered. With the exception of the heat exchanger (radiator), which is guaranteed for **three years**.
This guarantee is only valid for appliances sold and installed in Spanish territory.

SCOPE OF GUARANTEE

Unless proved otherwise, it is understood that the goods are compliant and suitable for the purpose for which they are purchased provided the below conditions are met:

- The guaranteed appliance must correspond to one which the manufacturer specifically intends for Spain and must be installed in Spain.
- Any parts that must be replaced will be determined by our OFFICIAL Technical Support team, and will always be Cointra original parts
- The guarantee is valid provided that normal maintenance operations are carried out as described in the technical instructions supplied with the equipment.
- The consumer must inform Cointra that the goods are non compliant within **two months** of becoming aware of this.

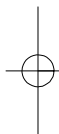

The guarantee does not cover incidents produced by:

- The electrical supply of the equipment through power generators or any other system that is not a stable power grid with sufficient capacity.
- Products that have been repaired by any party other than Cointra's OFFICIAL Technical Support team and/or Cointra Godesia authorised staff.
- Corrosion, distortion, etc. caused by improper storage.
- Handling of the product by any party other than Cointra during the guarantee period.
- Assembly that is not in accordance with the instructions provided with the equipment.
- Equipment installation that does not respect prevailing Laws and Regulations (electricity, water, etc.).
- Defects in the electrical or water facilities, or insufficient flow, etc.
- Anomalies caused by improper treatment of water supplied to the equipment, corrosion caused by its aggressiveness, badly carried out anti-scaling treatments, etc.
- Anomalies caused by the weather (ice, lightening, floods, etc.) as well as by erratic currents.

Due to improper maintenance, neglect or misuse.

The material replaced under the guarantee will be the property of COINTRA GODESIA

NOTE: You must complete all the information outlined in the Guarantee Certificate. The guarantee must be validated immediately by indicating the date and sending it to COINTRA GODESIA

Each member of our OFFICIAL Technical Support team has the corresponding accreditation from Cointra. Demand this accreditation in any dealings.

Any claims must be made to the competent authority in this matter.



Cointra Godesia, s.a.

Avda. Italia, 2 (Edificio Ferrol) - 28820 Coslada (Madrid) - ESPAÑA
Tel.: +34 916 707 459. Fax: +34 916 708 683
S.A.T. Tel.: 902 402 010
E-mail: info@cointra.es

Cointra Godesia, S.A. reserves the right to modify, at any time and without prior notice, the data and characteristics of the devices in this document.
Member of Anfel (National Association of electrodomestic manufacturers).

